



PROFESSIONAL DIGITAL TWO-WAY RADIO

# MOTOTRBO™ XPR™ 3300

NON-DISPLAY PORTABLE  
PORTATIF, SANS AFFICHEUR

en USER GUIDE

fr-CA GUIDE DE L'UTILISATEUR









# Contents

<b>Declaration of Conformity.....</b>	<b>5</b>	<b>Preparing Your Radio for Use.....</b>	<b>12</b>
<b>Important Safety Information.....</b>	<b>7</b>	Charging the Battery.....	12
<b>Software Version.....</b>	<b>8</b>	Attaching the Battery.....	12
<b>Computer Software Copyrights.....</b>	<b>9</b>	Attaching the Antenna.....	13
<b>Handling Precautions.....</b>	<b>10</b>	Attaching the Belt Clip.....	13
<b>Getting Started.....</b>	<b>11</b>	Attaching the Universal Connector Cover (Dust Cover).....	14
How to Use This Guide.....	11	Attaching the Accessory Connector.....	14
What Your Dealer/System Administrator Can Tell You.....	11	Powering Up the Radio.....	15
		Adjusting the Volume.....	15
		<b>Identifying Radio Controls.....</b>	<b>17</b>
		Radio Controls.....	17
		<b>Additional Radio Controls.....</b>	<b>18</b>
		Push-To-Talk (PTT) Button.....	18
		Programmable Buttons.....	18
		Assignable Radio Functions.....	19
		Assignable Settings or Utility Functions.....	20
		Identifying Status Indicators.....	20
		LED Indicator.....	20

Audio Tones.....	22
Indicator Tones.....	22
Switching Between Conventional Analog and Digital Mode.....	22
IP Site Connect.....	23
Capacity Plus.....	24
Linked Capacity Plus.....	24





## Making and Receiving Calls.....26

Selecting a Channel.....	26
Receiving and Responding to a Radio Call... 26	
Receiving and Responding to a Group Call.....	26
Receiving and Responding to a Private Call  .....	27
Receiving an All Call .....	28
Receiving and Responding to a Selective Call  .....	28
Receiving and Responding to a Phone Call  .....	28
Making a Radio Call.....	29
Making a Radio Call.....	32
Making a Group Call.....	32
Making a Private Call  .....	33
Making an All Call .....	34

Making a Selective Call  .....	34
Making a Phone Call with the One Touch Access Button.....	35
Making a Phone Call with the Programmable Phone Button  .....	35
Stopping a Radio Call  .....	36
Talkaround.....	36
Monitoring Features.....	37
Monitoring a Channel.....	37
Permanent Monitor.....	37

## Advanced Features.....38

Scan Lists.....	38
Scan.....	38
Starting and Stopping Scan.....	38
Responding to a Transmission During a Scan.....	38
Deleting a Nuisance Channel.....	39
Restoring a Nuisance Channel.....	39
Vote Scan  .....	39
Call Indicator Settings.....	40
Escalating Alarm Tone Volume.....	40
Call Alert Operation.....	40
Receiving and Responding to a Call Alert.....	40

Making a Call Alert with the One Touch Access Button.....	40	Setting the Squelch Level.....	49
Emergency Operation.....	40	Setting the Power Level.....	49
Receiving an Emergency Alarm.....	41	Turning the Voice Operating Transmission (VOX) Feature On or Off.....	50
Exiting Emergency Mode After Receiving the Emergency Alarm...	42	Turning the Radio Tones/Alerts On or Off.....	50
Sending an Emergency Alarm.....	42	Switching Audio Route between Internal Radio Speaker and Wired Accessory.....	51
Sending an Emergency Alarm with Call.....	42	Intelligent Audio.....	51
Sending an Emergency Alarm with Voice to Follow 	43	Turning the Acoustic Feedback Suppressor Feature On or Off 	51
Reinitiating an Emergency Mode.....	44	Turning Trill Enhancement On or Off.....	51
Exiting Emergency Mode After Sending the Emergency Alarm.....	44		
Privacy 	45		
Lone Worker.....	46		
Password Lock Features.....	46		
Accessing the Radio from Password.....	46		
Unlocking the Radio from Locked State.....	47		
Changing the Password.....	47		
Auto-Range Transponder System (ARTS) 	48		
Over-the-Air-Programming (OTAP).....	49		
Utilities.....	49		
		<b>Accessories.....</b>	<b>52</b>
		<b>Authorized Accessories List.....</b>	<b>53</b>
		Antennas.....	53
		Batteries.....	53
		Carry Devices.....	53
		Chargers.....	54

Earbuds and Earpieces.....	54
Headsets and Headset Accessories...	54
Remote Speaker Microphones.....	54
Surveillance Accessories.....	55
Miscellaneous Accessories.....	55
<b>Batteries and Chargers Warranty.....</b>	<b>56</b>
The Workmanship Warranty.....	56
The Capacity Warranty.....	56
<b>Limited Warranty.....</b>	<b>57</b>
MOTOROLA COMMUNICATION	
PRODUCTS.....	57
I. WHAT THIS WARRANTY COVERS	
AND FOR HOW LONG:.....	57
II. GENERAL PROVISIONS:.....	58
III. STATE LAW RIGHTS:.....	58
IV. HOW TO GET WARRANTY SERVICE:...	58
V. WHAT THIS WARRANTY DOES NOT	
COVER:.....	59
VI. PATENT AND SOFTWARE	
PROVISIONS:.....	59
VII. GOVERNING LAW:.....	61

## Declaration of Conformity

This declaration is applicable to your radio only if your radio is labeled with the FCC logo shown below.

### Declaration of Conformity

Per FCC CFR 47 Part 2 Section 2.1077(a)



Responsible Party

Name: Motorola Solutions, Inc.

Address: 1303 East Algonquin Road, Schaumburg, IL 60196-1078, U.S.A.

Phone Number: 1-800-927-2744

Hereby declares that the product:

Model Name: **XPR 3300**

conforms to the following regulations:

FCC Part 15, subpart B, section 15.107(a), 15.107(d) and section 15.109(a)

### **Class B Digital Device**

As a personal computer peripheral, this device complies with Part 15 of the FCC Rules. This device complies with Industry Canada licence-exempt RSS standard(s). Operation is subject to the following two conditions:

- 1 This device may not cause harmful interference, and
- 2 This device must accept any interference received, including interference that may cause undesired operation.

**Note:** This equipment has been tested and found to comply with the limits for a Class B digital device, pursuant to part 15 of the FCC Rules. These limits are designed to provide reasonable protection against harmful interference in a residential installation. This equipment generates, uses and can radiate radio frequency energy and, if not installed and used in accordance with the instructions, may cause harmful interference to radio communications. However, there is no guarantee that interference will not occur in a particular installation.

If this equipment does cause harmful interference to radio or television reception, which can be determined by turning the equipment off and on, the user is encouraged to try to correct the interference by one or more of the following measures:

- Reorient or relocate the receiving antenna.
- Increase the separation between the equipment and receiver.
- Connect the equipment into an outlet on a circuit different from that to which the receiver is connected.
- Consult the dealer or an experienced radio/TV technician for help.



## Important Safety Information

### RF Energy Exposure and Product Safety Guide for Portable Two-Way Radios

#### ATTENTION!

#### **This radio is restricted to Occupational use only.**

Before using the radio, read the RF Energy Exposure and Product Safety Guide for Portable Two-Way Radios which contains important operating instructions for safe usage and RF energy awareness and control for Compliance with applicable standards and Regulations.

For a list of Motorola-approved antennas, batteries, and other accessories, visit the following website:

<http://www.motorolasolutions.com>

*Any modification to this device, not expressly authorized by Motorola, may void the user's authority to operate this device.*

*Under Industry Canada regulations, this radio transmitter may only operate using an antenna of a type and maximum (or lesser) gain approved for the transmitter by Industry Canada. To reduce potential radio interference to other users, the antenna type*

*and its gain should be so chosen that the equivalent isotropically radiated power (e.i.r.p.) is not more than that necessary for successful communication.*

*This radio transmitter has been approved by Industry Canada to operate with Motorola-approved antenna with the maximum permissible gain and required antenna impedance for each antenna type indicated. Antenna types not included in this list, having a gain greater than the maximum gain indicated for that type, are strictly prohibited for use with this device.*

---

## Software Version

All the features described in the following sections are supported by the radio's software version **R02.40.00** or later.

See [Checking the Firmware Version and Codeplug Version](#) to determine your radio's software version.

Check with your dealer or system administrator for more details of all the features supported.

## Computer Software Copyrights

The Motorola products described in this manual may include copyrighted Motorola computer programs stored in semiconductor memories or other media. Laws in the United States and other countries preserve for Motorola certain exclusive rights for copyrighted computer programs including, but not limited to, the exclusive right to copy or reproduce in any form the copyrighted computer program. Accordingly, any copyrighted Motorola computer programs contained in the Motorola products described in this manual may not be copied, reproduced, modified, reverse-engineered, or distributed in any manner without the express written permission of Motorola. Furthermore, the purchase of Motorola products shall not be deemed to grant either directly or by implication, estoppel, or otherwise, any license under the copyrights, patents or patent applications of Motorola, except for the normal non-exclusive license to use that arises by operation of law in the sale of a product.

The AMBE+2™ voice coding Technology embodied in this product is protected by intellectual property rights

including patent rights, copyrights and trade secrets of Digital Voice Systems, Inc.

This voice coding Technology is licensed solely for use within this Communications Equipment. The user of this Technology is explicitly prohibited from attempting to decompile, reverse engineer, or disassemble the Object Code, or in any other way convert the Object Code into a human-readable form.

U.S. Pat. Nos. #5,870,405, #5,826,222, #5,754,974, #5,701,390, #5,715,365, #5,649,050, #5,630,011, #5,581,656, #5,517,511, #5,491,772, #5,247,579, #5,226,084 and #5,195,166.

## Handling Precautions

The MOTOTRBO Series Digital Portable radio meets IP55 specifications, allowing the radio to withstand adverse field conditions such as being used in rain or dusty environment.

- If the radio has been exposed to water or rain, shake the radio well to remove any water that may be trapped inside the speaker grille, microphone port and aesthetic cover (if applicable). Trapped water in speaker grille and microphone port could cause decreased audio performance. If aesthetic cover is attached onto radio, trapped water in aesthetic cover could cause corrosion on the slim connector interface gold contacts.
- If the radio's battery contact area has been exposed to water, clean and dry battery contacts on both the radio and the battery before attaching the battery to the radio. The residual water could short-circuit the radio.
- If the radio has been exposed to a corrosive substance (e.g. saltwater), rinse the radio and battery in fresh water then dry the radio and battery.

- To clean the exterior surfaces of the radio, use a diluted solution of mild dishwashing detergent and fresh water (i.e. one teaspoon of detergent to one gallon of water).
- The radio with antenna attached properly is designed to be protected against dust and low pressure jets of water projected with nozzle 6.3 mm diameter at flow rate of 12.5 l/min, with water pressure at 30 kN/m<sup>2</sup> and from a distance of 2.5 meter to 3 meter for at least 3 minutes. Exceeding either maximum limit or use without antenna may result in damage to the radio.
- When cleaning the radio, do not use a high pressure jet spray on the radio as this may cause water to leak into the radio.



**Caution:** Do not disassemble the radio. This could damage radio seals and result in leak paths into the radio. Radio maintenance should only be done in service depot that is equipped to test and replace the seal on the radio.

## Getting Started

### How to Use This Guide

This User Guide covers the basic operation of the MOTOTRBO Portables.

However, your dealer or system administrator may have customized your radio for your specific needs. Check with your dealer or system administrator for more information.

Throughout this publication, the icons described next are used to indicate features supported in either the conventional Analog mode or conventional Digital mode:



Indicates a conventional **Analog Mode-Only** feature.



Indicates a conventional **Digital Mode-Only** feature.

For features that are available in **both** conventional Analog and Digital modes, **no** icon is shown.

### What Your Dealer/System Administrator Can Tell You

You can consult your dealer or system administrator about the following:

- Is your radio programmed with any preset conventional channels?
- Which buttons have been programmed to access other features?
- What optional accessories may suit your needs?
- What are the best radio usage practices for effective communication?
- What maintenance procedures will help promote longer radio life?

---

## Preparing Your Radio for Use

### Charging the Battery

---

**Important: ALWAYS** charge your IMPRES battery with an IMPRES charger for optimized battery life and valuable battery data. IMPRES batteries charged exclusively with IMPRES chargers receive a 6-month capacity warranty extension over the standard Motorola Premium battery warranty duration.

Your radio is powered by a Lithium-Ion (Li-Ion) battery. To avoid damage and to ensure compliance with warranty terms, charge the battery using a Motorola charger *exactly* as described in the charger user guide.

Charge a new battery 14 to 16 hours before initial use for best performance.

### Attaching the Battery

---

- 1 Align the battery with the rails on the back of the radio. Press the battery firmly, and slide upwards until the latch snaps into place.

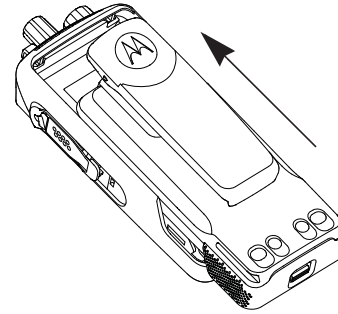

- 2 To remove the battery, turn the radio off. Move the battery latch (A) into unlock position and hold, and slide the battery down and off the rails.

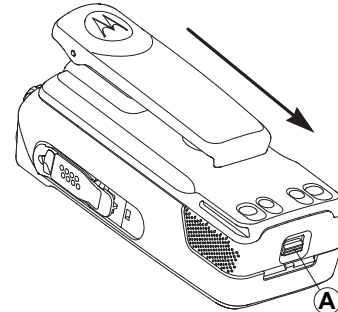

## Attaching the Antenna

---



**Caution:** If antenna needs to be replaced, ensure that only MOTOTRBO antennas are used. Neglecting this will damage your radio.

- 1 With the radio turned off, set the antenna in its receptacle and turn clockwise.

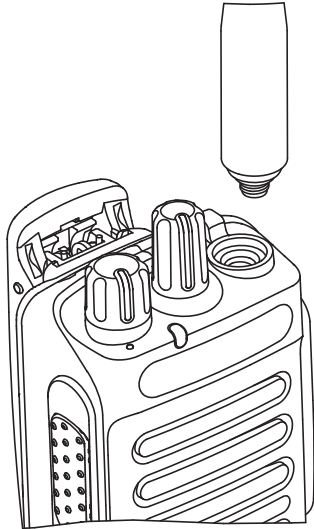

- 2 To remove the antenna, turn the antenna counterclockwise.
- 

## Attaching the Belt Clip

---

- 1 To attach the belt clip, align the grooves on the clip with those on the battery and press downward until you hear a click.

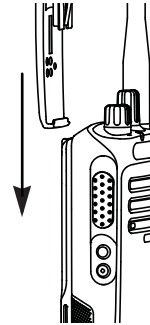

- 2 To remove the belt clip, press the belt clip tab away from the battery using a key. Then slide the clip upward and away from the radio.
-

## Attaching the Universal Connector Cover (Dust Cover)

The universal connector is located on the antenna side of the radio. It is used to connect MOTOTRBO accessories to the radio.

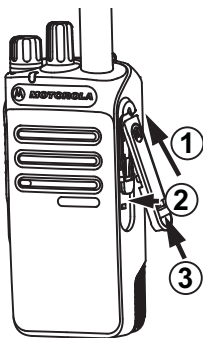

Insert the slanted end of the cover into the slots above the universal connector. Press downward on the cover to seat the dust cover properly on the Universal Connector.

Secure the dust cover to the radio by pushing the latch upwards.

To remove the dust cover, push the latch downwards. Lift the cover up and slide down the dust cover from the universal connector to remove it.

Replace the dust cover when the universal connector is not in use.

## Attaching the Accessory Connector

The accessory connector is to be secured to the universal connector on the antenna side of the radio.

- 1 To attach the accessory connector, refer to the steps shown in the diagram.

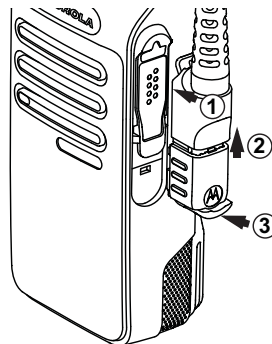



- 2 To remove the accessory connector, refer to the steps shown in the diagram.

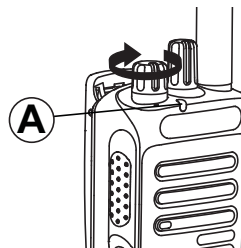
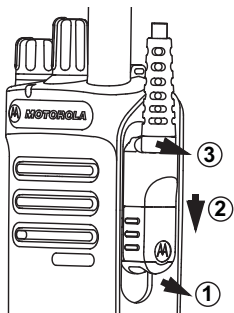

A brief tone sounds, indicating that the power up test is successful.

**Note:** There is no power up tone if the radio tones/alerts function is disabled (see [Turning the Radio Tones/Alerts On or Off](#) on page 50).

If your radio does not power up, check your battery. Make sure that it is charged and properly attached. If your radio still does not power up, contact your dealer.

To turn off the radio, rotate this knob counterclockwise until you hear a click. You see a brief `Powering Down` on the radio's display.

## Powering Up the Radio

Rotate the **On/Off/Volume Control Knob** clockwise until you hear a click. You see a welcome message or welcome image.

The LED blinks green (A) if the backlight setting is set to turn on automatically.

## Adjusting the Volume

To increase the volume, turn the **On/Off/Volume Control Knob** clockwise.

*To decrease the volume, turn this knob counterclockwise.*

**Note:** Your radio can be programmed to have a minimum volume offset where the volume level cannot be lowered past the programmed minimum volume. Check with your dealer or system administrator for more information.



## Identifying Radio Controls

### Radio Controls



- 1 Channel Selector Knob
- 2 On/Off/Volume Control Knob
- 3 LED Indicator

- 4 Push-to-Talk (**PTT**) Button
- 5 Side Button 1<sup>[1]</sup>
- 6 Side Button 2<sup>[1]</sup>
- 7 Microphone
- 8 Speaker
- 9 Universal Connector for Accessories
- 10 Antenna

<sup>1</sup> These buttons are programmable.

## Additional Radio Controls

### Push-To-Talk (PTT) Button

The **PTT** button on the side of the radio (A) serves two basic purposes:

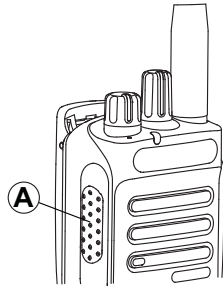

- While a call is in progress, the **PTT** button allows the radio to transmit to other radios in the call.

Press and hold down **PTT** button to talk. Release the **PTT** button to listen.

The microphone is activated when the **PTT** button is pressed.

- While a call is not in progress, the **PTT** button is used to make a new call (see [Making a Radio Call](#) on page 29).

If the Talk Permit Tone (TPT) is enabled, wait until the short alert tone ends before talking.

During a call, if the Channel Free Indication feature is enabled on your radio (programmed by your dealer), you will hear a short alert tone the moment the target radio (the radio that is receiving your call) releases the **PTT** button, indicating the channel is free for you to respond.

You will also hear a continuous talk prohibit tone, if your call is interrupted, indicating that you should release the **PTT** button, for example when the radio receives an Emergency Call.

### Programmable Buttons

Your dealer can program the programmable buttons as shortcuts to radio functions depending on the duration of a button press:

- Short press – Pressing and releasing rapidly.
- Long press – Pressing and holding for the programmed duration.

- Hold down – Keeping the button pressed.

**Note:** The programmed duration of a button press is applicable for all assignable radio/utility functions or settings. See [Emergency Operation](#) on page 40 for more information on the programmed duration of the **Emergency** button.

### Assignable Radio Functions

<b>Audio Toggle</b>	Toggles audio routing between the internal radio speaker and the speaker of wired accessory.
<b>Battery Strength</b>	Indicates battery strength via the LED Indicator.
<b>Call Forwarding</b>	Toggles Call Forwarding on or off.
<b>Emergency</b>	Depending on the programming, initiates or cancels an emergency.
<b>Intelligent Audio</b>	Toggles intelligent audio on or off.
<b>Manual Site Roam</b> 	Starts the manual site search.

### Mic AGC On/Off

Toggles the internal microphone automatic gain control (AGC) on or off.

### Monitor

Monitors a selected channel for activity.

### Nuisance Channel Delete

Temporarily removes an unwanted channel, except for the Selected Channel, from the scan list. The Selected Channel refers to the user's selected zone/channel combination from which scan is initiated.

### One Touch Access



Directly initiates a predefined Private, Phone or Group Call, a Call Alert or a Quick Text message.

### Permanent Monitor



Monitors a selected channel for all radio traffic until function is disabled.

### Phone

Provides direct access to the Phone Contacts list

### Phone Exit

Ends a Phone Call.

<b>Privacy</b> 	Toggles privacy on or off.
<b>Repeater/ Talkaround</b>	Toggles between using a repeater and communicating directly with another radio.
<b>Scan</b>	Toggles scan on or off.
<b>Site Lock On/Off</b> 	When toggled on, the radio searches the current site only. When toggled off, the radio searches other sites in addition to the current site.
<b>Transmit Interrupt Remote Dekey</b> 	Stops an ongoing interruptible call to free the channel.
<b>Voice Announcement for Channel</b>	Plays zone and channel announcement voice messages for the current channel. This function is unavailable when Voice Announcement is disabled.
<b>Voice Announcement On/Off</b>	Toggles voice announcement on or off.

<b>Voice Operating Transmission (VOX)</b>	Toggles VOX on or off.
---	------------------------

### Assignable Settings or Utility Functions

<b>All Tones/Alerts</b>	Toggles all tones and alerts on or off.
<b>Power Level</b>	Toggles transmit power level between high and low.
<b>Squelch</b> 	Toggles squelch level between tight and normal.

### Identifying Status Indicators

---

#### LED Indicator

The LED indicator (A) shows the operational status of your radio.

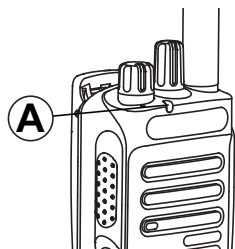

<b>Blinking red</b>	Radio is transmitting at low battery condition, receiving an emergency transmission, has failed the self-test upon powering up, or has moved out of range if radio is configured with Auto-Range Transponder System.
<b>Solid yellow</b>	Radio is monitoring a conventional channel. Also indicates fair battery charge when programmable button is pressed.
<b>Blinking yellow</b>	Radio is scanning for activity or receiving a Call

	Alert, flexible receive list is enabled or all local Linked Capacity Plus channels are busy.
<b>Double blinking yellow</b>	Radio is no longer connected to the repeater while in Capacity Plus or Linked Capacity Plus; all Capacity Plus or Linked Capacity Plus channels are currently busy.
<b>Solid green</b>	Radio is powering up or transmitting. Also indicates full charge of the battery when the programmable button is pressed.
<b>Blinking green</b>	Radio is powering up, receiving a non-privacy-enabled call or data, detecting activity, or retrieving Over-the-Air Programming transmissions over the air.

**Rapidly blinking green** 

Radio is receiving a privacy-enabled call or data.

**Audio Tones**

Audio tones provide you with audible indications of the status, or response to data received on the radio.

**Continuous Tone**

A monotone sound. Sounds continuously until termination.

**Periodic Tone**

Sounds periodically depending on the duration set by the radio. Tone starts, stops, and repeats itself.

**Repetitive Tone**

A single tone that repeats itself until it is terminated by the user.

**Momentary Tone**

Sounds only once for a short period of time defined by the radio.

**Indicator Tones**

High pitched tone



Low pitched tone



Positive Indicator Tone



Negative Indicator Tone

**Switching Between Conventional Analog and Digital Mode**

Each channel in your radio can be configured as a conventional analog or conventional digital channel. Use the Channel Selector Knob (A) to switch between an analog or a digital channel.



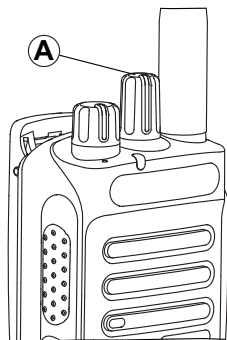

When switching from digital to analog mode, certain features are unavailable. Icons for the digital features (such as Messages) reflect this change by appearing 'grayed out'. Disabled features are hidden in the menu.

Your radio also has features available in both analog and digital mode. However, the minor differences in the way each feature works does **not** affect the performance of your radio.

**Note:** Your radio also switches between digital and analog modes during a dual mode scan (see [Scan](#) on page 38).

## IP Site Connect

This feature allows your radio to extend conventional communication beyond the reach of a single site, by connecting to different available sites which are connected via an Internet Protocol (IP) network.

When the radio moves out of range from one site and into the range of another, it connects to the new site's repeater to send or receive calls/data transmissions. Depending on your settings, this is done automatically or manually.

If the radio is set to do this automatically, it scans through all available sites when the signal from the current site is weak or when the radio is unable to detect any signal from the current site. It then locks on to the repeater with the strongest Received Signal Strength Indicator (RSSI) value.

In a manual site search, the radio searches for the next site in the roam list that is currently in range (but which may not have the strongest signal) and locks on to it.

**Note:** Each channel can only have either Scan or Roam enabled, not both at the same time.

Channels with this feature enabled can be added to a particular roam list. The radio searches the channel(s) in the roam list during the automatic roam operation to locate the best site.

A roam list supports a maximum of 16 channels (including the Selected Channel).

**Note:** You cannot manually add or delete an entry to the roam list. Check with your dealer or system administrator for more information.

## Capacity Plus

---

Capacity Plus is a single-site trunking configuration of the MOTOTRBO radio system, which uses a pool of channels to support hundreds of users and up to 254 Groups. This feature allows your radio to efficiently utilize the available number of programmed channels while in Repeater Mode.

You hear a negative indicator tone if you try to access a feature not applicable to Capacity Plus via a programmable button press.

Your radio also has features that are available in conventional digital mode, IP Site Connect, Capacity Plus and Linked Capacity Plus. However, the minor

differences in the way each feature works does **not** affect the performance of your radio.

Check with your dealer or system administrator for more information on this configuration.

## Linked Capacity Plus

---

Linked Capacity Plus is a multi-site multi-channel trunking configuration of the MOTOTRBO radio system, combining the best of both Capacity Plus and IP Site Connect configurations.

Linked Capacity Plus allows your radio to extend trunking communication beyond the reach of a single site, by connecting to different available sites which are connected via an Internet Protocol (IP) network. It also provides an increase in capacity by efficiently utilizing the combined available number of programmed channels supported by each of the available sites.

When the radio moves out of range from one site and into the range of another, it connects to the new site's repeater to send or receive calls/data transmissions. Depending on your settings, this is done automatically or manually.

If the radio is set to do this automatically, it scans through all available sites when the signal from the current site is weak or when the radio is unable to detect any signal from the current site. It then locks on to the repeater with the strongest Received Signal Strength Indicator (RSSI) value.

In a manual site search, the radio searches for the next site in the roam list that is currently in range (but which may not have the strongest signal) and locks on to it.

Any channel with Linked Capacity Plus enabled can be added to a particular roam list. The radio searches these channels during the automatic roam operation to locate the best site.

**Note:** You cannot manually add or delete an entry to the roam list. Check with your dealer or system administrator for more information.

Similar to Capacity Plus, icons of features not applicable to Linked Capacity Plus are not available in the menu. You hear a negative indicator tone if you try to access a feature not applicable to Linked Capacity Plus via a programmable button press.

Check with your dealer or system administrator for more information on this configuration.

## Making and Receiving Calls

### Selecting a Channel

---

Transmissions are sent and received on a channel. Depending on your radio's configuration, each channel may have been programmed differently to support different groups of users or supplied with different features. You can select the relevant channel required to transmit or receive on.

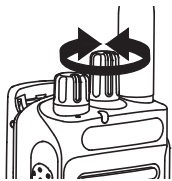

Turn the Channel Selector Knob to select the number that represents the channel, subscriber ID, or group ID.

---

### Receiving and Responding to a Radio Call

---

Once the channel, subscriber ID, or group ID is set, you can proceed to receive and respond to calls.

The LED lights up solid green while the radio is transmitting and blinks green when the radio is receiving.

**Note:** The LED lights up solid green while the radio is transmitting and blinks green rapidly when the radio is receiving a privacy-enabled call and blinks green when receiving a non-privacy-enabled call.

To unscramble a privacy-enabled call, your radio must have the same Privacy Key, OR the same Key Value and Key ID (programmed by your dealer), as the transmitting radio (the radio you are receiving the call from).

See [Privacy](#) on page 45 for more information. 

### Receiving and Responding to a Group Call

To receive a call from a group of users, your radio must be configured as part of that group.

The LED blinks green. Your radio unmutes and the incoming call sounds through the radio's speaker.

- 1 Hold the radio vertically 1 to 2 inches (2.5 to 5.0 cm) from your mouth.
  -  If the Channel Free Indication feature is enabled, you hear a short alert tone the

moment the transmitting radio releases the **PTT** button, indicating the channel is free for you to respond. Press the **PTT** button to respond.

-  If the Voice Interrupt feature is enabled, press the **PTT** button to stop the current call from the transmitting radio and free the channel for you to talk/respond.

The LED lights up solid green.

- 
- 2 Wait for one of the following tones to finish (if enabled), and speak clearly into the microphone.
    - The Talk Permit Tone.
    - The **PTT** Sidetone. 

- 
- 3 Release the **PTT** button to listen.



If there is no voice activity for a predetermined period of time, the call ends.

See [Making a Group Call](#) on page 30 for details on making a Group Call.

## Receiving and Responding to a Private Call

A Private Call is a call from an individual radio to another individual radio.

When you receive a Private Call, the LED blinks . Your radio unmutes and the incoming call sounds through the radio's speaker.

- 1 Hold the radio vertically 1 to 2 inches (2.5 to 5.0 cm) from your mouth.
  -  If the Channel Free Indication feature is enabled, you hear a short alert tone the moment the transmitting radio releases the **PTT** button, indicating the channel is free for you to respond. Press the **PTT** button to respond.
  -  If the Voice Interrupt feature is enabled, press the **PTT** button to stop the current call from the transmitting radio and free the channel for you to talk/respond.

The LED lights up solid green.

- 
- 2 Wait for the Talk Permit Tone to finish (if enabled), and speak clearly into the microphone.
- 
- 3 Release the **PTT** button to listen.

If there is no voice activity for a predetermined period of time, the call ends.

See [Making a Private Call](#) on page 30 for details on making a Private Call.

## Receiving an All Call

An All Call is a call from an individual radio to every radio on the channel. It is used to make important announcements requiring the user's full attention.

When you receive an All Call, a tone sounds and the LED blinks green.

Your radio unmutes and the incoming call sounds through the radio speaker.

An All Call does not wait for a predetermined time before ending.

 If the Channel Free Indication feature is enabled, you hear a short alert tone the moment the transmitting radio releases the **PTT** button, indicating the channel is now available for use.

You cannot respond to an All Call.

**Note:** The radio stops receiving the All Call if you switch to a different channel while receiving the call. During an All Call, you will **not** be able to use any programmed button functions until the call ends.

## Receiving and Responding to a Selective Call

A Selective Call is a call from an individual radio to another individual radio. It is a Private Call on an analog system.

When you receive a Selective Call, the LED blinks green. Your radio unmutes and the incoming call sounds through the radio's speaker.

- 1 Hold the radio vertically 1 to 2 inches (2.5 to 5.0 cm) from your mouth.

---

- 2 Press the **PTT** button to respond to the call. The LED lights up solid green.

---

- 3 Wait for the Talk Permit Tone to finish (if enabled), and speak clearly into the microphone.

---

- 4 Release the **PTT** button to listen.

---

If there is no voice activity for a predetermined period of time, the call ends.

See [Making a Private Call](#) on page 30 for details on making a Private Call.

## Receiving and Responding to a Phone Call

## Phone Call as a Private Call/Group Call

When you receive a Phone Call as a Private Call or Group Call, the LED blinks green. Your radio unmutes and the incoming call sounds through the radio's speaker.

If Phone Call capability is not enabled in your radio, your radio mutes the call.

- 1 Hold the radio vertically 1 to 2 inches (2.5 to 5.0 cm) from your mouth.
- 
- 2 Press the **PTT** button to talk and release it to listen.
- 

## Phone Call as All Call

When you receive a Phone Call as an All Call, the LED blinks green. Your radio unmutes and the incoming call sounds through the radio's speaker.

If Phone Call capability is not enabled in your radio, your radio mutes the call.

**Note:** When you receive a Phone Call as an All Call, you can respond to the call or end the call, only if an All Call type is assigned to the channel.

- 1 Hold the radio vertically 1 to 2 inches (2.5 to 5.0 cm) from your mouth.
- 
- 2 Press the **PTT** button to talk and release it to listen.
- 

## Making a Radio Call

After selecting your channel, you can select a subscriber alias or ID, or group alias or ID by using:

- The Channel Selector Knob.
- A programmed **One Touch Access** button (see [Making a Phone Call with the One Touch Access Button](#) on page 35). 
- A programmable button – This method is for Phone Calls only (see [Making a Phone Call with the Programmable Phone Button](#) on page 35).

**Note:** Your radio must have the Privacy feature enabled on the channel to send a privacy-enabled transmission. Only target radios with the same Privacy Key OR the same Key Value and Key ID as your radio will be able to unscramble the transmission.

**Note:** See [Privacy](#) on page 45 for more information.



## Making a Group Call

To make a call to a group of users, your radio must be configured as part of that group.

- 1 Do one of the following.
  - Select the channel with the active group alias or ID. See [Selecting a Channel](#) on page 26.
  - Press the programmed **One Touch Access** button.

---

- 2 Hold the radio vertically 1 to 2 inches (2.5 to 5.0 cm) from your mouth.

---

- 3 Press the **PTT** button to make the call. The LED lights up solid green.

---

- 4 Release the **PTT** button to listen. When the target radio responds, the LED blinks green.

---

- 5  If the Channel Free Indication feature is enabled, you hear a short alert tone the moment the transmitting radio releases the **PTT** button, indicating the channel is free for you to respond. Press the **PTT** button to respond.

If there is no voice activity for a predetermined period of time, the call ends.

---

## Making a Private Call

While you can receive and/or respond to a Private Call initiated by an authorized individual radio, your radio must be programmed for you to initiate a Private Call.

There are two types of Private Calls. The first type, where a radio presence check is performed prior to setting up the call, while the other sets up the call immediately.

Only **one** of these call types can be programmed to your radio by your dealer.

You will hear a negative indicator tone, when you make a Private Call via the **One Touch Access** button, the programmed number keys, or the Channel Selector Knob, if this feature is not enabled.

- 1 Do one of the following.
  - Select the channel with the active subscriber alias or ID. See [Selecting a Channel](#) on page 26.



- Press the programmed **One Touch Access** button.

---

**2** Hold the radio vertically 1 to 2 inches (2.5 to 5.0 cm) from your mouth.

---

**3** Press the **PTT** button to make the call.  
The LED lights up solid green.

---

**4** Wait for the Talk Permit Tone to finish (if enabled), and speak clearly into the microphone.

---

**5** Release the **PTT** button to listen.  
When the target radio responds, the LED blinks green.

---

**6**  If the Channel Free Indication feature is enabled, you hear a short alert tone the moment the transmitting radio releases the **PTT** button, indicating the channel is free for you to respond. Press the **PTT** button to respond.

If there is no voice activity for a predetermined period of time, the call ends. You hear a short tone.

---

## Making an All Call

This feature allows you to transmit to all users on the channel. Your radio must be programmed to allow you to use this feature.

Users on the channel cannot respond to an All Call.

**1** Select the channel with the active All Call group alias or ID. See [Selecting a Channel](#) on page 26.

---

**2** Hold the radio vertically 1 to 2 inches (2.5 to 5.0 cm) from your mouth.

---

**3** Press the **PTT** button to make the call.  
The LED lights up solid green.

---

**4** Wait for one of the following tones to finish (if enabled), and speak clearly into the microphone.

- The Talk Permit Tone.
- The **PTT** Sidetone. 

---

## Making a Selective Call

Just like a Private Call, while you can receive and/or respond to a Selective Call initiated by an authorized individual radio, your radio must be programmed for you to initiate a Selective Call.

- 1 Select the channel with the active subscriber alias or ID. See [Selecting a Channel](#) on page 26.
- 2 Hold the radio vertically 1 to 2 inches (2.5 to 5.0 cm) from your mouth.
- 3 Press the **PTT** button to make the call. The LED lights up solid green.
- 4 Wait for one of the following tones to finish (if enabled), and speak clearly into the microphone.
  - The Talk Permit Tone.
  - The **PTT** Sidetone. 
- 5 Release the **PTT** button to listen.

When the target radio responds, the LED blinks green.

 If the Channel Free Indication feature is enabled, you hear a short alert tone the moment the transmitting radio releases the **PTT** button, indicating the channel is free for you to respond. Press the **PTT** button to respond.

If there is no voice activity for a predetermined period of time, the call ends.

---

## Making a Radio Call

After selecting your channel, you can select a subscriber alias or ID, or group alias or ID by using:

- The Channel Selector Knob.
- A programmed **One Touch Access** button (see [Making a Phone Call with the One Touch Access Button](#) on page 35). 
- A programmable button – This method is for Phone Calls only (see [Making a Phone Call with the Programmable Phone Button](#) on page 35).

**Note:** Your radio must have the Privacy feature enabled on the channel to send a privacy-enabled transmission. Only target radios with the same Privacy Key OR the same Key Value and Key ID as your radio will be able to unscramble the transmission.

**Note:** See [Privacy](#) on page 45 for more information. 

## Making a Group Call

To make a call to a group of users, your radio must be configured as part of that group.

- 1 Do one of the following.

- Select the channel with the active group alias or ID. See [Selecting a Channel](#) on page 26.
- Press the programmed **One Touch Access** button.

---

**2** Hold the radio vertically 1 to 2 inches (2.5 to 5.0 cm) from your mouth.

---

**3** Press the **PTT** button to make the call. The LED lights up solid green.

---

**4** Release the **PTT** button to listen. When the target radio responds, the LED blinks green.

---

**5**  If the Channel Free Indication feature is enabled, you hear a short alert tone the moment the transmitting radio releases the **PTT** button, indicating the channel is free for you to respond. Press the **PTT** button to respond. If there is no voice activity for a predetermined period of time, the call ends.

---

### Making a Private Call

While you can receive and/or respond to a Private Call initiated by an authorized individual radio, your

radio must be programmed for you to initiate a Private Call.

There are two types of Private Calls. The first type, where a radio presence check is performed prior to setting up the call, while the other sets up the call immediately.

Only **one** of these call types can be programmed to your radio by your dealer.

You will hear a negative indicator tone, when you make a Private Call via the **One Touch Access** button, the programmed number keys, or the Channel Selector Knob, if this feature is not enabled.

**1** Do one of the following.

- Select the channel with the active subscriber alias or ID. See [Selecting a Channel](#) on page 26.
  - Press the programmed **One Touch Access** button.
- 

**2** Hold the radio vertically 1 to 2 inches (2.5 to 5.0 cm) from your mouth.

---

**3** Press the **PTT** button to make the call. The LED lights up solid green.

---

4 Wait for the Talk Permit Tone to finish (if enabled), and speak clearly into the microphone.

---

5 Release the **PTT** button to listen.

When the target radio responds, the LED blinks green.

---

6  If the Channel Free Indication feature is enabled, you hear a short alert tone the moment the transmitting radio releases the **PTT** button, indicating the channel is free for you to respond. Press the **PTT** button to respond.

If there is no voice activity for a predetermined period of time, the call ends. You hear a short tone.

---

### Making an All Call

This feature allows you to transmit to all users on the channel. Your radio must be programmed to allow you to use this feature.

Users on the channel cannot respond to an All Call.

1 Select the channel with the active All Call group alias or ID. See [Selecting a Channel](#) on page 26.

---

2 Hold the radio vertically 1 to 2 inches (2.5 to 5.0 cm) from your mouth.

---

3 Press the **PTT** button to make the call. The LED lights up solid green.

---

4 Wait for one of the following tones to finish (if enabled), and speak clearly into the microphone.

- The Talk Permit Tone.
  - The **PTT** Sidetone. 
- 

### Making a Selective Call

Just like a Private Call, while you can receive and/or respond to a Selective Call initiated by an authorized individual radio, your radio must be programmed for you to initiate a Selective Call.

1 Select the channel with the active subscriber alias or ID. See [Selecting a Channel](#) on page 26.

---

2 Hold the radio vertically 1 to 2 inches (2.5 to 5.0 cm) from your mouth.

---

3 Press the **PTT** button to make the call. The LED lights up solid green.

---

- 4 Wait for one of the following tones to finish (if enabled), and speak clearly into the microphone.
  - The Talk Permit Tone.
  - The **PTT** Sidetone. 

- 5 Release the **PTT** button to listen.

When the target radio responds, the LED blinks green.

 If the Channel Free Indication feature is enabled, you hear a short alert tone the moment the transmitting radio releases the **PTT** button, indicating the channel is free for you to respond. Press the **PTT** button to respond.

If there is no voice activity for a predetermined period of time, the call ends.

### Making a Phone Call with the One Touch Access Button

- 1 Press the programmed **One Touch Access** button to make a Phone Call to the predefined ID.  
If the entry for the **One Touch Access** button is empty, a negative indicator tone sounds.

If the call-setup is successful, the DTMF tone sounds. You hear the dialing tone of the telephone user.

If the call-setup is unsuccessful, a negative indicator tone sounds and the Phone Call attempt fails. Repeat Step 1.

- 2 Hold the radio vertically 1 to 2 inches (2.5 to 5.0 cm) from your mouth.

- 3 Press the **PTT** button to talk and release it to listen.

- 4 Press to end the call.

If the end-call-setup is successful, a tone sounds and your radio exits the Phone Call.

If the end-call-setup is unsuccessful, your radio returns to the Phone Call. Repeat Step 4 or wait for the telephone user to end the call.

### Making a Phone Call with the Programmable Phone Button

- 1 Press the programmed **Phone** button.

The LED lights up solid green. You hear the dialing tone of the telephone user.

- 2 Hold the radio vertically 1 to 2 inches (2.5 to 5.0 cm) from your mouth.
- 3 Press the **PTT** button to talk and release it to listen.
- 4 Press  to end the call.

When you press **PTT** button while in the Phone Contacts screen, a tone sounds.

When the telephone user ends the call, a tone sounds.

## Stopping a Radio Call

This feature allows you to stop an ongoing Group or Private Call to free the channel for transmission. For example, when a radio experiences a “stuck microphone” condition where the **PTT** button is inadvertently pressed by the user.

Your radio must be programmed to allow you to use this feature.

- 1 Press the programmed **Transmit Interrupt Remote Dekey** button, while on the relevant channel.
- 2 Wait for acknowledgement.

**Note:** Your radio sounds a negative indicator tone until you release the PTT button, if it is transmitting an interruptible call that is stopped via this feature.

## Talkaround

You can continue to communicate when your repeater is not operating, or when your radio is out of the repeater’s range but within talking range of other radios.

This is called “talkaround”.

**Note:** This feature is not applicable in Capacity Plus and Linked Capacity Plus.

The Talkaround setting is retained even after powering down.

Press the programmed **Repeater/Talkaround** button.

You hear ...	Indicating ...
Positive Indicator Tone	Radio is in Talkaround mode.
Negative Indicator Tone	Radio is in Repeater mode.

## Monitoring Features

### Monitoring a Channel

Use the Monitor feature to make sure a channel is clear before transmitting.

This feature is not applicable in Capacity Plus and Linked Capacity Plus.

- 1 Press and hold the programmed **Monitor** button and listen for activity.

The LED double blinks yellow when channel is busy.

- 2 Press the **PTT** button to talk and release it to listen.

### Permanent Monitor

Use the Permanent Monitor feature to continuously monitor a selected channel for activity.

**Note:** This feature is not applicable in Capacity Plus and Linked Capacity Plus.

- 1 Press the programmed **Permanent Monitor** button to activate permanent monitoring of the channel.  
Radio sounds an alert tone, the LED lights up solid yellow.
- 2 Press the programmed **Permanent Monitor** button to exit Permanent Monitor mode.  
Radio sounds an alert tone, the LED turns off.

---

## Advanced Features

### Scan Lists

---

Scan lists are created and assigned to individual channels/groups. Your radio scans for voice activity by cycling through the channel/group sequence specified in the scan list for the current channel/group.

Your radio can support up to 250 scan lists, with a maximum of 16 members in a list. Each scan list supports a mixture of both analog and digital entries.

**Note:** This feature is not applicable in Capacity Plus and Linked Capacity Plus.

### Scan

---

When you start a scan, your radio cycles through the programmed scan list for the current channel looking for voice activity.

The LED blinks yellow.

There are two ways of initiating scan:

- **Main Channel Scan (Manual):** Your radio scans all the channels/groups in your scan list. On

entering scan, your radio may – depending on the settings – automatically start on the last scanned “active” channel/group or on the channel where scan was initiated.

- **Auto Scan (Automatic):** Your radio automatically starts scanning when you select a channel/group that has Auto Scan enabled.

**Note:** This feature is not applicable in Capacity Plus and Linked Capacity Plus.

### Starting and Stopping Scan

Do one of the following.

- Press the programmed **Scan** button.
- Use the Channel Selector Knob to select a channel programmed with Auto Scan enabled.

The LED blinks yellow and you hear a positive indicator tone, when Scan is enabled.

The LED turns off and you hear a negative indicator tone, when Scan is disabled.

---

### Responding to a Transmission During a Scan

During scanning, your radio stops on a channel/group where activity is detected. The radio stays on that



channel for a programmed time period known as “hang time”.

**1** Hold the radio vertically 1 to 2 inches (2.5 to 5.0 cm) from your mouth.

 If the Channel Free Indication feature is enabled, you hear a short alert tone the moment the transmitting radio releases the **PTT** button, indicating the channel is free for you to respond.

**2** Press the **PTT** button during hang time. The LED lights up solid green.

**3** Wait for one of the following tones to finish (if enabled), and speak clearly into the microphone.

- The Talk Permit Tone.
- The **PTT** Sidetone. 

**4** Release the **PTT** button to listen.

If you do not respond within the hang time, the radio returns to scanning other channels/groups.

### Deleting a Nuisance Channel

If a channel continually generates unwanted calls or noise (termed a “nuisance” channel), you can

temporarily remove the unwanted channel from the scan list.

This capability does not apply to the channel designated as the Selected Channel.

**1** When your radio “locks on to” an unwanted or nuisance channel, press the programmed **Nuisance Channel Delete** button until you hear a tone.

**2** Release the **Nuisance Channel Delete** button. The nuisance channel is deleted.

### Restoring a Nuisance Channel

To restore the deleted nuisance channel, do one of the following:

- Turn the radio off and then power it on again.
- Change the channel via the **Channel Selector Knob**.

### Vote Scan

Vote Scan provides you with wide area coverage in areas where there are multiple base stations transmitting identical information on different analog channels.

Your radio scans analog channels of multiple base stations and performs a voting process to select the strongest received signal. Once that is established, your radio unmutes to transmissions from that base station.

The LED blinks yellow during the Vote Scan operation.

To respond to a transmission during a Vote Scan, follow the same procedures as [Responding to a Transmission During a Scan](#) on page 38.

---

## Call Indicator Settings

### Escalating Alarm Tone Volume

You can program your radio to continually alert you when a radio call remains unanswered. This is done by automatically increasing the alarm tone volume over time. This feature is known as Escalart.

---

## Call Alert Operation

Call Alert paging enables you to alert a specific radio user to call you back when they are able to do so.

This feature is accessible via a programmed **One Touch Access** button.

## Receiving and Responding to a Call Alert

When you receive a Call Alert page, you hear a repetitive tone and the LED blinks yellow.

Press the **PTT** button within four (4) seconds of receiving a Call Alert page to respond to the Private Call.

---

## Making a Call Alert with the One Touch Access Button

Press the programmed **One Touch Access** button to make a Call Alert to the predefined alias or ID.

The LED lights up solid green when your radio is sending the Call Alert.

If the Call Alert acknowledgement is received, two chirps sound.

If the Call Alert acknowledgement is not received, a low-pitch tone sounds.

---

## Emergency Operation

An Emergency Alarm is used to indicate a critical situation. You are able to initiate an Emergency at

any time, in any state, even when there is activity on the current channel.

Your dealer can set the duration of a button press for the programmed **Emergency** button, except for long press, which is similar with all other buttons:

**Short press** Between 0.05 seconds and 0.75 seconds.

**Long press** Between 1.00 second and 3.75 seconds.

The **Emergency** button is assigned with the Emergency On/Off feature. Check with your dealer for the assigned operation of the **Emergency** button.

**Note:** If the short press for the **Emergency** button is assigned to turn on the Emergency mode, then the long press for the **Emergency** button is assigned to exit the Emergency mode.

If the long press for the **Emergency** button is assigned to turn on the Emergency mode, then the short press for the **Emergency** button is assigned to exit the Emergency mode.

Your radio supports **three** Emergency Alarms:

- Emergency Alarm.

- Emergency Alarm with Call.
- Emergency Alarm with Voice to Follow. 

**Note:** Only **ONE** of the Emergency Alarms above can be assigned to the programmed **Emergency** button.

In addition, each alarm has the following types:

- **Regular** – Radio transmits an alarm signal and shows audio and/or visual indicators.
- **Silent** – Radio transmits an alarm signal without any audio or visual indicators. Radio receives calls without any sound through the radio's speaker, until you press the **PTT** button to initiate the call.
- **Silent with Voice** – Radio transmits an alarm signal without any audio or visual indicators, but allow incoming calls to sound through the radio's speaker.

### Receiving an Emergency Alarm

When your radio receives an Emergency Alarm, a tone sounds and the LED blinks red until you exit the Emergency mode. Perform one of the following actions to silence the tone:

- Press the **PTT** button to call the group of radios which received the Emergency Alarm.
- Press any programmable button.

- Exit Emergency mode.

**Note:** Your radio automatically acknowledges the Emergency Alarm (if enabled).

---

### Exiting Emergency Mode After Receiving the Emergency Alarm

Exit the Emergency mode by performing one of the following actions:

- Changing the channel.
  - Powering down the radio.
  - Pressing the **Emergency Off** button.
  - Pressing the **Emergency On** button. This action clears the alarm indication and initiates an emergency transmission.
- 

### Sending an Emergency Alarm

This feature allows you to send an Emergency Alarm, a non-voice signal, which triggers an alert indication on a group of radios.

If your radio is set to Silent, it does not display any audio or visual indicators during Emergency mode.

Press the programmed **Emergency On** button.

The LED lights up solid green.

When an Emergency Alarm acknowledgement is received, the Emergency tone sounds and the LED blinks green.

If your radio does not receive an Emergency Alarm acknowledgement, and after all retries have been exhausted, a low-pitched tone sounds.

Radio exits the Emergency Alarm mode.

---

### Sending an Emergency Alarm with Call

This feature allows you to send an Emergency Alarm to a group of radios. Upon acknowledgement by a radio within the group, the group of radios can communicate over a programmed Emergency channel.

If your radio is set to Silent, it does not display any audio or visual indicators during Emergency mode, or allow any received calls to sound through the radio's speaker, until you press the **PTT** button to initiate the call.

If your radio is set to Silent with Voice, it does not display any audio or visual indicators during Emergency mode, but allow incoming calls to sound through the radio's speaker. The indicators only

appear once you press the **PTT** button to initiate, or respond to, the call.

- 1 Press the programmed **Emergency On** button.

The LED lights up solid green.

When an Emergency Alarm acknowledgement is received, the Emergency tone sounds and the LED blinks green.

- 
- 2 Hold the radio vertically 1 to 2 inches (2.5 to 5.0 cm) from your mouth.

- 
- 3 Press **PTT** button to make the call.  
The LED lights up solid green.

- 
- 4 Wait for one of the following tones to finish (if enabled), and speak clearly into the microphone.
    - The Talk Permit Tone.
    - The **PTT** Sidetone. 

- 
- 5 Release the **PTT** button to listen.
    -  If the Channel Free Indication feature is enabled, you hear a short alert tone the moment the transmitting radio releases the **PTT** button, indicating the channel is free for you to respond.
- 

- 
- 6 Press the **PTT** button to respond.

- 
- 7 Once your call ends, press **Emergency Off** button to exit the Emergency mode.
- 

### Sending an Emergency Alarm with Voice to Follow

This feature allows you to send an Emergency Alarm to a group of radios. Your radio's microphone is automatically activated, allowing you to communicate with the group of radios without pressing the **PTT** button.

This activated microphone state is also known as "hot mic".

If you press the **PTT** button during the programmed hot mic transmission period, the radio ignores the **PTT** press and remains in Emergency mode.

**Note:** If you press the **PTT** button during hot mic, and continue to press it after the hot mic duration expires, the radio continues to transmit until you release the **PTT** button.

If your radio is set to Silent, it does not display any audio or visual indicators during Emergency mode, or allow any received calls to sound through the radio's

speaker, until the programmed hot mic transmission period is over, and you press the **PTT** button.

If your radio is set to Silent with Voice, it does not display any audio or visual indicators during Emergency mode when you are making the call with hot mic, but allow sound through the radio's speaker when the target radio responds after the programmed hot mic transmission period is over. The indicators only appear when you press the **PTT** button.

**Note:** If the Emergency Alarm request fails, the radio does not retry to send the request, and enters the hot mic state directly.

1 Press the programmed **Emergency On** button. The LED lights up solid green.

---

2 Once a tone sounds, speak clearly into the microphone.

When hot mic has been enabled, the radio automatically transmits without a **PTT** button press until the hot mic duration expires. While transmitting, the LED lights up solid green.

---

3 The radio automatically stops transmitting when the cycling duration between hot mic and receiving

calls expires, if Emergency Cycle Mode is enabled.

---

4 Once the hot mic duration expires, the radio automatically stops transmitting. To transmit again, press the **PTT** button.

---

### Reinitiating an Emergency Mode

**Note:** This feature is only applicable to the radio sending the Emergency Alarm.

There are two instances where this can happen:

- You change the channel while the radio is in Emergency mode. This exits the Emergency mode. If Emergency Alarm is enabled on this new channel, the radio reinitiates Emergency.
- You press the programmed **Emergency On** button during an Emergency initiation/transmission state. This causes the radio to exit this state, and to reinitiate Emergency.

### Exiting Emergency Mode After Sending the Emergency Alarm

Your radio exits Emergency mode when one of the following occurs:

- Emergency Alarm acknowledgement is received (for **Emergency Alarm** only).
- All retries to send the alarm have been exhausted.
- The **Emergency Off** button is pressed.

**Note:** If your radio is powered off, it exits the Emergency mode. The radio will not reinitiate the Emergency mode automatically when it is turned on again.

## Privacy

---

If enabled, this feature helps to prevent eavesdropping by unauthorized users on a channel by the use of a software-based scrambling solution. The signaling and user identification portions of a transmission are not scrambled.

Your radio must have privacy enabled on the channel to send a privacy-enabled transmission, although this is not a necessary requirement for receiving a transmission. While on a privacy-enabled channel, the radio is still able to receive clear (unscrambled) transmissions.

Your radio supports two types of privacy:

- Basic Privacy.

- Enhanced Privacy.



Only one of the privacy types above can be assigned to the radio.

To unscramble a privacy-enabled call or data transmission, your radio must be programmed to have the same Privacy Key (for Basic Privacy), or the same Key Value and Key ID (for Enhanced Privacy) as the transmitting radio.

If your radio receives a scrambled call that is of a different Privacy Key, or a different Key Value and Key ID, you will either hear a garbled transmission (Basic Privacy) or nothing at all (Enhanced Privacy).

The LED lights up solid green while the radio is transmitting and blinks green rapidly when the radio is receiving an ongoing privacy-enabled transmission.

**Note:** Some radio models may not offer this Privacy feature. Check with your dealer or system administrator for more information.

- 1  or  to Utilities and press  to select.
-

- 2 Press the programmed **Privacy** button to toggle privacy on or off.
- 

**Note:** This feature is limited to radios with this function enabled. Check with your dealer or system administrator for more information.

## Lone Worker

---

This feature raises an emergency if there is no user activity, such as any radio button press or activation of the channel selector, for a predefined time.

Before raising the emergency, when the inactivity timer expires, the radio warns the user via an audio indicator.

If there is still no acknowledgement by the user before the predefined reminder timer expires, the radio initiates an Emergency Alarm.

Only one of the following Emergency Alarms can be assigned to this feature:

- Emergency Alarm.
- Emergency Alarm with Call.
- Emergency Alarm with Voice to Follow. 

The radio remains in the emergency state allowing voice messages to proceed until action is taken. See [Emergency Operation](#) on page 40 on ways to exit Emergency.

## Password Lock Features

---





If enabled, this feature only allows you access your radio if the correct password is entered upon powering up. Use the Channel Selector Knob and the three Side Buttons to enter password (see [Radio Controls](#) on page 17).

- Channel Selector Knob positions 1 to 9 represent numbers 1 to 9; position 10 represents the number 0.
- Side Buttons 1 to 2 represent numbers 1 to 2.

### Accessing the Radio from Password

- 1 Power up your radio.  
You hear a continuous tone.
- 
- 2 Use the Channel Selector Knob to enter the first digit of the password.
- 
- 3 Press Side Button 1 or 2 to enter each digit of the remaining three digits of the password.



- Enter your current four-digit password with the radio's keypad. The second line of the display shows **••••**. Press  to proceed.
- Enter your current four-digit password. Press  or  to edit each digit's numeric value. Each digit changes to **•**. Press to move to next digit. Press  to confirm your selection.

You hear a positive indicator tone for every digit entered. When the second digit of the password is entered, your radio ignores any Channel Selector Knob position change. When the last digit of the four-digit password is entered, your radio automatically checks the validity of the password.

If the password is correct, your radio proceeds to power up. See [Powering Up the Radio](#) on page 15.

If the password is incorrect, you hear a continuous tone. Repeat Steps **2** and **3**.

After the third incorrect password, your radio enters into locked state. A tone sounds and the LED double blinks yellow.

Your radio enters into locked state for 15 minutes, and responds to inputs from **On/Off/Volume Control Knob** only.





**Note:** The radio is unable to receive any call, including emergency calls, in locked state.



---

### Unlocking the Radio from Locked State



- 1 If your radio was powered down after being in the locked state, power up the radio. A tone sounds and the LED double blinks yellow.
  - 2 Wait for 15 minutes. Your radio restarts the 15 minutes timer for locked state when you power up.
  - 3 Repeat Steps **1** and **2** in [Accessing the Radio from Password](#) on page 46.
- 

### Changing the Password

- 1  to access the menu.
  - 2  or  to **Utilities** and press  to select.
-

- 3  or  to Radio Settings and press  to select.

---

- 4  or  to Passwd Lock and press  to select.



---

- 5 Enter the four-digit password.  
See Step 2 in [Accessing the Radio from Password](#) on page 46.

---

- 6 Press  to proceed.  
If the password is incorrect, the display shows Wrong Password, and automatically returns to the previous menu.

---

- 7 If the password entered in the previous step is correct,  or  to Change Pwd and press  to select.

---

- 8 Enter a new four-digit password.  
See Step 2 in [Accessing the Radio from Password](#) on page 46.

- 9 Reenter the previously entered four-digit password. See Step 2 in [Accessing the Radio from Password](#) on page 46.

- 10 Press  to proceed.

If the reentered password matches the new password entered earlier, the display shows Password Changed.

If the reentered password does **NOT** match the new password entered earlier, the display shows Passwords Do Not Match.

The screen automatically returns to the previous menu.

---

## Auto-Range Transponder System (ARTS)

---

ARTS is an analog-only feature designed to inform you when your radio is out-of-range of other ARTS-equipped radios.

ARTS-equipped radios transmit or receive signals periodically to confirm that they are within range of each other. Your dealer can program your radio to transmit or receive the ARTS signal.

Your radio provides indications of states as follows:

- **First-Time Alert** – A tone sounds.
- **ARTS-in-Range Alert** – A tone sounds, if programmed.
- **ARTS-Out-of-Range Alert** – A tone sounds, the LED rapidly blinks red.

## Over-the-Air-Programming (OTAP)

---

Your radio can be updated by your dealer remotely, via OTAP, without needing to be physically connected. Additionally, some settings can also be configured via OTAP.

While undergoing OTAP, the LED blinks green.

**Note:** When the radio is receiving high volume data, the High Volume Data icon appears and channel is busy. A **PTT** button press at this time may cause a negative tone to sound.

Once the programming is complete, a tone sounds, and your radio restarts (powers off and on again).



## Utilities

---

## Setting the Squelch Level

You can adjust your radio's squelch level to filter out unwanted calls with low signal strength or channels that have a higher than normal background noise.

**Normal Squelch** is the default. **Tight Squelch** filters out (unwanted) calls and/or background noise; however, calls from remote locations may also be filtered out.

- 1  or  to `Utilities` and press  to select.

- 2 Press the programmed **Squelch** button.

Tone heard ...	Radio operating in ...
Positive Indicator tone	Tight Squelch
Negative Indicator tone	Normal Squelch

## Setting the Power Level

You can customize your radio's power setting to high or low for each channel.

High enables communication with radios located at a considerable distance from you. Low enables communication with radios in closer proximity.

Press the programmed **Power Level** button.

Tone heard ...	Radio transmitting at ...
Positive Indicator tone	Low Power
Negative Indicator tone	High Power

- Press the programmed **VOX** button to toggle the feature on or off.

If the Talk Permit Tone feature is enabled, use a trigger word to initiate the call. Wait for the Talk Permit Tone to finish before speaking clearly into the microphone.

**Note:** Turning this feature on or off is limited to radios with this function enabled. Check with your dealer or system administrator for more information.

### Turning the Radio Tones/Alerts On or Off

You can enable and disable all radio tones and alerts (except for the incoming Emergency alert tone) if needed.

Press the programmed **All Tones/Alerts** button.

Tone heard ...	Indication
Positive Indicator tone	All tones and alerts are <b>ON</b> .
Negative Indicator tone	All tones and alerts are <b>OFF</b> .

### Turning the Voice Operating Transmission (VOX) Feature On or Off

This feature allows you to initiate a hands-free voice activated call on a programmed channel. The radio automatically transmits, for a programmed period, whenever the microphone on the VOX-capable accessory detects voice.

Pressing the **PTT** button during radio operation will disable VOX. To re-enable VOX, do one of the following:

- Turn the radio off and power it on again.
- Change the channel via the Channel Selector Knob.

## Switching Audio Route between Internal Radio Speaker and Wired Accessory

You can toggle audio routing between the internal radio speaker and the speaker of wired accessory provided that:

- The wired accessory with speaker is attached.
- The audio is not routed to an external Bluetooth-enabled accessory.

Powering down the radio or detaching the accessory resets the audio routing to the internal radio speaker.

Press the programmed **Audio Toggle** button to toggle audio routing between the internal radio speaker and the speaker of wired accessory.

---

## Intelligent Audio

Your radio can automatically adjust its audio volume to overcome background noise in the environment, inclusive of all stationary and non-stationary noise sources. This feature is a Receive-only feature and does not affect Transmit audio.

Press the programmed **Intelligent Audio** button.

## Turning the Acoustic Feedback Suppressor Feature On or Off

This feature allows you to minimize acoustic feedback in received calls.

Press the programmed **Acoustic Feedback Suppressor** button.

You hear a positive indicator tone, indicating that Acoustic Feedback Suppressor is now enabled.

You hear a negative indicator tone, indicating that the radio is unable to activate Acoustic Feedback Suppressor.

## Turning Trill Enhancement On or Off

You can enable this feature when you are speaking in a language that contains many words with alveolar trill (rolling “R”) pronunciations. Press the programmed **Trill Enhancement On/Off** button to toggle trill enhancement on or off.



# Accessories

## Authorized Accessories List

### Antennas

---

- 480 – 527 MHz Stubby Antenna Kit (PMAE4092\_)
- VHF, 136 – 155MHz, Helical Antenna (PMAD4117\_)
- VHF, 144 – 165MHz, Helical Antenna (PMAD4116\_)
- VHF, 152 – 174MHz, Helical Antenna (PMAD4118\_)
- VHF, 136 – 148MHz, Stubby Antenna (PMAD4119\_)
- VHF, 146 – 160MHz, Stubby Antenna (PMAD4120\_)
- VHF, 160 – 174 MHz, Stubby Antenna (PMAD4121\_)
- UHF, 403 – 450MHz, Stubby Antenna (PMAE4069\_)
- UHF, 440 – 490MHz, Stubby Antenna (PMAE4070\_)
- UHF, 470 – 527MHz, Stubby Antenna (PMAE4071\_)
- UHF, 403 – 527MHz, Slim Whip Antenna (PMAE4079\_)

### Batteries

---

- IMPRES Slim Li-Ion, 1500 mAh IP56 Battery (PMNN4407\_R)
- Core Slim Li-Ion, 1500 mAh IP56 Battery (PMNN4406\_R)
- IMPRES Li-Ion Non-FM, 2150 mAh IP56 Battery (PMNN4409\_R)
- Core NiMH, 1300 mAh IP56 Battery (PMNN4415\_)

### Carry Devices

---

- Belt Clip for 2-Inch Belt Width (PMLN4651\_)
- Belt Clip for 2.5-Inch Belt Width (PMLN7008\_)
- 2.5-Inch Replacement Leather Swivel Belt Loop (PMLN5610\_)
- 3-Inch Replacement Leather Swivel Belt Loop (PMLN5611\_)
- Hard Leather Carry Case with 3-Inch Fixed Belt Loop for Limited Keypad Radio (PMLN5863\_)
- Hard Leather Carry Case with 3-Inch Swivel Belt for Limited Keypad Radio (PMLN5865\_)
- Hard Leather Carry Case with 2.5-Inch Swivel Belt Loop for Limited Keypad Radio (PMLN5867\_)

- Nylon Carry Case with 3-Inch Fixed Belt Loop for Limited Keypad Radio (PMLN5869\_)

## **Chargers**

---

- IMPRES Vehicular Charger (NNTN7616\_)
- IMPRES Single-Unit Charger with Switch Mode Power Supply (WPLN4232\_)
- Core Single Unit Charger (NNTN8117\_)
- IMPRES Single-Unit Charger, Base Only (WPLN4243\_)
- IMPRES Multi-Unit Charger, US/NA Plug (WPLN4212\_)
- IMPRES Multi-Unit Charger with Display Base Only (WPLN4218\_)
- IMPRES Multi-Unit Charger with Display, US/NA Plug (WPLN4219\_)
- U.S. Switch Mode Power Supply (EPNN9288\_)

## **Earbuds and Earpieces**

---

- Receive-Only Covered Earbud with Coiled Cord, for Remote Speaker Microphone (AARLN4885\_)
- D-Shell Receive-Only Earpiece (One Size) for Remote Speaker Microphone (PMLN4620\_)

- Receive-Only Earpiece with Translucent Tube and Rubber Eartip for Remote Speaker Microphone (RLN4941\_)
- Receive-Only Flexible Earpiece for Remote Speaker Microphone (WADN4190\_)
- Earbud with In-Line Mic/PTT, MagOne (PMLN5733\_)
- Earpiece In-Line Mic/PTT Swivel, MagOne (PMLN5727\_)
- Earset with Boom Microphone, MagOne (PMLN5732\_)

## **Headsets and Headset Accessories**

---

- Heavy Duty Headset, Noise Cancelling with In-Line PTT (PMLN5731\_)

## **Remote Speaker Microphones**

---

- IMPRES Remote Speaker Microphone Large, Noise Cancelling with 3.5mm Jack (PMMN4071\_)
- IMPRES Remote Speaker Microphone Small, with 3.5mm Jack (PMMN4073\_)
- Remote Speaker Microphone Small, No Emergency, IP57 (PMMN4075\_)



- Remote Speaker Microphone Small with 3.5mm Jack (PMMN4076\_)

## **Surveillance Accessories**

---

- 2-Wire Surveillance Kit, Black (PMLN5724\_)
- 2-Wire Surveillance Kit, Beige (PMLN5726\_)

## **Miscellaneous Accessories**

---

- Adjustable Black Nylon Carrying Strap (Attaches to D-Ring on Carry Case) (NTN5243\_)
- Universal Chest Pack (HLN6602\_)
- Waterproof Bag, Includes Large Carry Strap (HLN9985\_)
- Shoulder Strap (Attaches to D-Rings on Carry Case) (NTN5243\_)
- Small Clip, Epaulet Strap (RLN4295\_)
- Break-A-Way Chest Pack (RLN4570\_)
- Universal RadioPAK and Utility Case (Fanny Pack) (RLN4815\_)
- Replacement Strap for RLN4570\_ and HLN6602\_ (1505596Z02)
- Universal RadioPAK Extension Belt (4280384F89)
- 1.75 Inch Wide Leather Belt (4200865599)

## Batteries and Chargers Warranty

### The Workmanship Warranty

The workmanship warranty guarantees against defects in workmanship under normal use and service.

All MOTOTRBO Batteries	24 Months
IMPRES Chargers (Single-Unit and Multi-Unit, Non-Display)	24 Months
IMPRES Chargers (Multi-Unit with Display)	12 Months

### The Capacity Warranty

The capacity warranty guarantees 80% of the rated capacity for the warranty duration.

Nickel Metal-Hydride (NiMH) or Lithium-Ion (Li-Ion) Batteries	12 Months
---	-----------

IMPRES Batteries, When Used Exclusively with IMPRES Chargers	18 Months
--	-----------

## Limited Warranty

### MOTOROLA COMMUNICATION PRODUCTS

#### I. WHAT THIS WARRANTY COVERS AND FOR HOW LONG:

MOTOROLA SOLUTIONS, INC. (“MOTOROLA”) warrants the MOTOROLA manufactured Communication Products listed below (“Product”) against defects in material and workmanship under normal use and service for a period of time from the date of purchase as scheduled below:

XPR Series Digital Portable Radios	24 Months
Product Accessories (Excluding Batteries and Chargers)	12 Months

MOTOROLA, at its option, will at no charge either repair the Product (with new or reconditioned parts), replace it (with a new or reconditioned Product), or refund the purchase price of the Product during the warranty period provided it is returned in accordance

with the terms of this warranty. Replaced parts or boards are warranted for the balance of the original applicable warranty period. All replaced parts of Product shall become the property of MOTOROLA.

This express limited warranty is extended by MOTOROLA to the original end user purchaser only and is not assignable or transferable to any other party. This is the complete warranty for the Product manufactured by MOTOROLA. MOTOROLA assumes no obligations or liability for additions or modifications to this warranty unless made in writing and signed by an officer of MOTOROLA.

Unless made in a separate agreement between MOTOROLA and the original end user purchaser, MOTOROLA does not warrant the installation, maintenance or service of the Product.

MOTOROLA cannot be responsible in any way for any ancillary equipment not furnished by MOTOROLA which is attached to or used in connection with the Product, or for operation of the Product with any ancillary equipment, and all such equipment is expressly excluded from this warranty. Because each system which may use the Product is unique, MOTOROLA disclaims liability for range, coverage, or

operation of the system as a whole under this warranty.

## **II. GENERAL PROVISIONS:**

---

This warranty sets forth the full extent of MOTOROLA'S responsibilities regarding the Product. Repair, replacement or refund of the purchase price, at MOTOROLA's option, is the exclusive remedy. THIS WARRANTY IS GIVEN IN LIEU OF ALL OTHER EXPRESS WARRANTIES. IMPLIED WARRANTIES, INCLUDING WITHOUT LIMITATION, IMPLIED WARRANTIES OF MERCHANTABILITY AND FITNESS FOR A PARTICULAR PURPOSE, ARE LIMITED TO THE DURATION OF THIS LIMITED WARRANTY. IN NO EVENT SHALL MOTOROLA BE LIABLE FOR DAMAGES IN EXCESS OF THE PURCHASE PRICE OF THE PRODUCT, FOR ANY LOSS OF USE, LOSS OF TIME, INCONVENIENCE, COMMERCIAL LOSS, LOST PROFITS OR SAVINGS OR OTHER INCIDENTAL, SPECIAL OR CONSEQUENTIAL DAMAGES ARISING OUT OF THE USE OR INABILITY TO USE SUCH PRODUCT, TO THE FULL EXTENT SUCH MAY BE DISCLAIMED BY LAW.

## **III. STATE LAW RIGHTS:**

---

SOME STATES DO NOT ALLOW THE EXCLUSION OR LIMITATION OF INCIDENTAL OR CONSEQUENTIAL DAMAGES OR LIMITATION ON HOW LONG AN IMPLIED WARRANTY LASTS, SO THE ABOVE LIMITATION OR EXCLUSIONS MAY NOT APPLY.

This warranty gives specific legal rights, and there may be other rights which may vary from state to state.

## **IV. HOW TO GET WARRANTY SERVICE:**

---

You must provide proof of purchase (bearing the date of purchase and Product item serial number) in order to receive warranty service and, also, deliver or send the Product item, transportation and insurance prepaid, to an authorized warranty service location. Warranty service will be provided by MOTOROLA through one of its authorized warranty service locations. If you first contact the company which sold you the Product (e.g., dealer or communication service provider), it can facilitate your obtaining warranty service. You can also call MOTOROLA at 1-800-927-2744 US/Canada.

## V. WHAT THIS WARRANTY DOES NOT COVER:

---

- 1 Defects or damage resulting from use of the Product in other than its normal and customary manner.
- 2 Defects or damage from misuse, accident, water, or neglect.
- 3 Defects or damage from improper testing, operation, maintenance, installation, alteration, modification, or adjustment.
- 4 Breakage or damage to antennas unless caused directly by defects in material workmanship.
- 5 A Product subjected to unauthorized Product modifications, disassembles or repairs (including, without limitation, the addition to the Product of non-MOTOROLA supplied equipment) which adversely affect performance of the Product or interfere with MOTOROLA's normal warranty inspection and testing of the Product to verify any warranty claim.
- 6 Product which has had the serial number removed or made illegible.
- 7 Rechargeable batteries if:
  - any of the seals on the battery enclosure of cells are broken or show evidence of tampering.
  - the damage or defect is caused by charging or using the battery in equipment or service other than the Product for which it is specified.
- 8 Freight costs to the repair depot.
- 9 A Product which, due to illegal or unauthorized alteration of the software/firmware in the Product, does not function in accordance with MOTOROLA's published specifications or the FCC certification labeling in effect for the Product at the time the Product was initially distributed from MOTOROLA.
- 10 Scratches or other cosmetic damage to Product surfaces that does not affect the operation of the Product.
- 11 Normal and customary wear and tear.

## VI. PATENT AND SOFTWARE PROVISIONS:

---

MOTOROLA will defend, at its own expense, any suit brought against the end user purchaser to the extent that it is based on a claim that the Product or parts infringe a United States patent, and MOTOROLA will pay those costs and damages finally awarded against

the end user purchaser in any such suit which are attributable to any such claim, but such defense and payments are conditioned on the following:

- 1 that MOTOROLA will be notified promptly in writing by such purchaser of any notice of such claim,
- 2 that MOTOROLA will have sole control of the defense of such suit and all negotiations for its settlement or compromise, and
- 3 should the Product or parts become, or in MOTOROLA's opinion be likely to become, the subject of a claim of infringement of a United States patent, that such purchaser will permit MOTOROLA, at its option and expense, either to procure for such purchaser the right to continue using the Product or parts or to replace or modify the same so that it becomes non-infringing or to grant such purchaser a credit for the Product or parts as depreciated and accept its return. The depreciation will be an equal amount per year over the lifetime of the Product or parts as established by MOTOROLA.

MOTOROLA will have no liability with respect to any claim of patent infringement which is based upon the combination of the Product or parts furnished

hereunder with software, apparatus or devices not furnished by MOTOROLA, nor will MOTOROLA have any liability for the use of ancillary equipment or software not furnished by MOTOROLA which is attached to or used in connection with the Product. The foregoing states the entire liability of MOTOROLA with respect to infringement of patents by the Product or any parts thereof.

Laws in the United States and other countries preserve for MOTOROLA certain exclusive rights for copyrighted MOTOROLA software such as the exclusive rights to reproduce in copies and distribute copies of such MOTOROLA software. MOTOROLA software may be used in only the Product in which the software was originally embodied and such software in such Product may not be replaced, copied, distributed, modified in any way, or used to produce any derivative thereof. No other use including, without limitation, alteration, modification, reproduction, distribution, or reverse engineering of such MOTOROLA software or exercise of rights in such MOTOROLA software is permitted. No license is granted by implication, estoppel or otherwise under MOTOROLA patent rights or copyrights.

## **VII. GOVERNING LAW:**

---

This Warranty is governed by the laws of the State of Illinois, U.S.A.



## Notes







# Table des matières

	Ce que le détaillant ou l'administrateur de système peut vous expliquer.....	12
<b>Déclaration de conformité.....</b>		<b>5</b>
<b>Consignes de sécurité importantes.....</b>		<b>7</b>
<b>Version logicielle.....</b>		<b>8</b>
<b>Droit d'auteur et copie du logiciel.....</b>		<b>9</b>
<b>Précautions de manipulation.....</b>		<b>10</b>
<b>Pour commencer.....</b>		<b>12</b>
	Comment se servir du présent guide.....	12
<b>Préparation de la radio en vue de son utilisation.....</b>		<b>13</b>
	Charge de la batterie.....	13
	Installation de la batterie.....	13
	Installation de l'antenne.....	14
	Fixation de la pince de ceinture.....	14
	Pose du couvercle du connecteur universel (couvercle antipoussière).....	15
	Pose du connecteur d'accessoire.....	16
	Mise en marche de la radio.....	16
	Réglage du volume.....	17
<b>Identification des commandes de la radio.....</b>		<b>18</b>
	Commandes de la radio.....	18
<b>Autres commandes de la radio.....</b>		<b>19</b>
	Bouton d'émission (PTT).....	19
	Touches programmables.....	19
	Fonctions attribuables de la radio.....	20

Réglages ou fonctions attribuables.....	22
Description des indicateurs d'état.....	22
Voyant DEL.....	22
Tonalités audio.....	23
Tonalités d'avertissement.....	24
Sélection des modes analogique et numérique classiques.....	24
Sites IP interconnectés.....	25
Capacity Plus.....	25
Linked Capacity Plus.....	26





## Acheminement et réception d'appels.....28

Sélection d'un canal.....	28
Réception et réponse à un appel.....	28
Recevoir un appel de groupe et y répondre.....	28
Recevoir un appel individuel et y répondre  .....	29
Recevoir un appel général .....	30
Recevoir un appel sélectif et y répondre  .....	30
Recevoir un appel téléphonique et y répondre  .....	31
Faire un appel radio.....	32

Faire un appel radio.....	35
Pour passer un appel de groupe.....	35
Passer un appel individuel  .....	36
Faire un appel général .....	37
Faire un appel sélectif  .....	38
Faire un appel au moyen de la touche d'accès direct.....	38
Faire un appel téléphonique à l'aide de la touche programmable  .....	39
Interrompre un appel radio  .....	39
Mode Direct.....	40
Fonctions d'écoute.....	40
Écoute d'un canal.....	40
Écoute permanente.....	41

## Fonctions avancées.....42

Listes de balayage.....	42
Balayage.....	42
Démarrer et arrêter le balayage.....	42
Répondre à une transmission pendant un balayage.....	43
Supprimer un canal nuisible.....	43
Restaurer un canal nuisible.....	43
Vote Scan (Balayage par vote)  .....	44

Réglages de l'indicateur d'appel.....	44	Accéder à la radio à l'aide d'un mot de passe.....	52
Augmenter le volume de la tonalité d'alarme.....	44	Déverrouiller la radio.....	52
Fonction Avertissement d'appel.....	44	Changer le mot de passe.....	53
Recevoir un avertissement d'appel et y répondre.....	44	ARTS (Auto-Range Transponder System) 	54
Envoyer un avertissement d'appel au moyen de la touche d'accès direct.....	45	Programmation par radiocommunication (OTAP).....	54
Fonctionnement d'urgence.....	45	Utilitaires.....	54
Recevoir une alarme d'urgence.....	46	Régler le niveau Squelch (silencieux).....	55
Quitter le mode d'urgence après réception de l'alarme d'urgence.....	46	Régler le niveau de puissance.....	55
Envoyer une alarme d'urgence.....	46	Activer ou désactiver la fonction de transmission vocale (VOX).....	55
Envoyer une alarme d'urgence avec appel.....	47	Activer ou désactiver les tonalités et les avertissements de la radio...	56
Envoyer une alarme d'urgence suivie d'un appel vocal 	48	Changer l'acheminement du signal audio à l'aide du bouton programmable.....	56
Réactiver le mode d'urgence.....	49	Audio intelligent.....	57
Quitter le mode d'urgence après l'envoi de l'alarme d'urgence.....	49	Activer ou désactiver la fonction de suppression des réactions acoustiques 	57
Cryptage 	50		
Travailleur solitaire.....	51		
Fonctions de verrouillage par mot de passe.....	51		

## Accessoires.....58

## Liste des accessoires

### approuvés..... 59

Antennes.....	59
Batteries.....	59
Accessoires de transport.....	59
Chargeurs.....	60
Écouteurs et oreillettes.....	60
Casques d'écoute et accessoires connexes.....	61
Haut-parleurs/microphones à distance.....	61
Accessoires de surveillance.....	61
Accessoires divers.....	61

### Garantie des batteries et des

#### chargeurs.....62

Garantie de fabrication.....	62
La garantie de capacité.....	62

### Garantie limitée..... 63

PRODUITS DE TÉLÉCOMMUNICATIONS MOTOROLA.....	63
I. DURÉE ET PROTECTIONS DE LA PRÉSENTE GARANTIE :.....	63

II. CONDITIONS GÉNÉRALES :.....	64
III. DROITS PRÉVUS PAR LES LOIS PROVINCIALES :.....	64
IV. ENTRETIEN COUVERT PAR LA GARANTIE :.....	65
V. EXCLUSIONS DE LA PRÉSENTE GARANTIE :.....	65
VI. DISPOSITIONS RELATIVES AUX BREVETS ET AUX LOGICIELS :.....	66
VII. DROIT APPLICABLE :.....	67

## Déclaration de conformité

Cette déclaration est applicable à votre radio uniquement si elle porte l'étiquette du logo de la FCC ci-dessous.

<b>Déclaration de conformité</b>
Règlement CFR 47 partie 2 section 2.1077(a) de la FCC

Partie responsable
Nom : Motorola Solutions, Inc.
Adresse : 1303 East Algonquin Road, Schaumburg, IL 60196-1078, U.S.A.
Téléphone : 1 800 927-2744
Déclare par les présentes que le produit :
Nom du modèle : <b>XPR 3300</b>
est conforme aux réglementations suivantes :
Partie 15, sous-partie B, section 15.107(a), 15.107(d) et section 15.109(a) des règlements de la FCC

## **Appareil numérique de Classe B**

En tant que périphérique d'ordinateur personnel, cet appareil est conforme aux stipulations de la partie 15 des règlements de la FCC. Cet appareil est conforme aux CNR d'Industrie Canada applicables aux appareils radio exempts de licence. Son utilisation est assujettie aux deux conditions suivantes :

- 1 Cet appareil ne doit pas causer d'interférence nuisible.
- 2 Cet appareil doit accepter toute interférence reçue, y compris les interférences pouvant entraîner un fonctionnement indésirable.

### **Remarque:**

Ce matériel a fait l'objet de tests et a été déclaré conforme aux limites établies pour un appareil numérique de classe B, comme il est stipulé à la section 15 des règlements de la FCC. Ces limites sont fixées afin d'offrir une protection suffisante contre des interférences nuisibles dans une installation résidentielle. Ce matériel génère, utilise et peut émettre de l'énergie radiofréquence et, s'il n'est pas installé ni utilisé conformément aux instructions, il peut provoquer un brouillage nuisible aux communications radio. Cependant, on ne peut garantir qu'il n'y aura aucune interférence dans une installation particulière.

Si cet appareil cause une interférence nuisible de la réception de la radio ou de la télévision, ce qui peut être déterminé en éteignant et en allumant l'appareil, vous êtes encouragé à remédier à la situation en prenant une ou plusieurs des mesures suivantes :

- Réorienter ou déplacer l'antenne réceptrice.
- Augmenter la distance entre l'équipement et le récepteur.
- Brancher l'appareil dans une autre prise sur un circuit différent de celui du récepteur.
- Consulter un revendeur ou un technicien radio/télévision chevronné pour obtenir de l'aide.

## Consignes de sécurité importantes

### Radios bidirectionnelles portatives : exposition aux radiofréquences et sécurité du produit

#### ATTENTION!

**Cette radio ne doit être utilisée qu'à des fins professionnelles.** Avant d'utiliser la radio, lisez le guide Radios bidirectionnelles portatives : exposition aux radiofréquences et sécurité du produit, qui contient d'importantes instructions de fonctionnement pour une utilisation sécuritaire et des informations sur l'exposition aux fréquences radioélectriques, dans le but d'assurer votre conformité aux normes et règlements en vigueur.

Visitez le site Web suivant pour obtenir la liste des antennes, des batteries et des autres accessoires approuvés par Motorola :

<http://www.motorolasolutions.com>

*Toute modification effectuée à cet appareil sans l'autorisation explicite de Motorola peut annuler l'autorisation d'utiliser cet appareil.*

*Selon la réglementation d'Industrie Canada, cet émetteur radio ne peut être utilisé qu'avec une*

*antenne dont le type et le gain maximal (ou minimal) sont approuvés par Industrie Canada pour cet émetteur. Afin de limiter les interférences radio pour les autres utilisateurs, le type et le gain de l'antenne doivent être choisis de façon à ce que la puissance isotrope rayonnée équivalente (P.I.R.E.) ne soit pas plus forte qu'il ne le faut pour établir la communication.*

*Cet émetteur radio a été approuvé par Industrie Canada pour utilisation avec une antenne approuvée par Motorola offrant le gain maximal autorisé et l'impédance requise pour le type d'antenne indiqué. Il est strictement interdit d'utiliser avec cet appareil tout type d'antenne ne figurant pas dans cette liste et présentant un gain supérieur au maximum indiqué pour le type.*

---

## Version logicielle

Toutes les fonctions décrites dans les sections suivantes sont prises en charge par la version logicielle **R02.40.00** ou ultérieure.

Consultez la section [Vérifier les versions du micrologiciel et de la fiche de code](#) pour connaître la version logicielle de votre radio.

Pour obtenir davantage de renseignements à propos des fonctions prises en charge, adressez-vous à votre détaillant ou à votre administrateur de système.



## Droit d'auteur et copie du logiciel

Les produits Motorola décrits dans ce manuel peuvent inclure des logiciels Motorola protégés en vertu de la loi sur le droit d'auteur enregistrés dans des mémoires à semi-conducteurs ou dans d'autres supports. Les lois du Canada, des États-Unis et d'autres pays protègent, au nom de Motorola, certains droits exclusifs visant les logiciels, y compris, mais sans s'y limiter, les droits exclusifs de copie et de reproduction sous toute forme que ce soit des logiciels protégés par la loi sur le droit d'auteur. Par conséquent, la loi sur le droit d'auteur protégeant tous les logiciels inclus avec les produits décrits dans ce manuel interdit toute copie, reproduction, modification, ingénierie à rebours ou distribution de ces logiciels sans l'autorisation écrite expresse de Motorola. De plus, l'achat de produits Motorola ne peut être considéré comme une transaction octroyant directement, par inférence, estoppel ou autrement une licence en vertu des droits d'auteur, des droits de brevets ou d'une demande de brevet de Motorola, à l'exception d'une licence d'utilisation normale et non exclusive prévue par la loi lors de la vente d'un produit.

La technologie de codage vocal AMBE+2™ incluse dans ce produit est protégée par les droits de propriété intellectuelle, notamment les droits de brevet, les droits d'auteur et les secrets industriels de Digital Voice Systems, Inc.

Cette technologie de codage vocal n'est concédée sous licence que pour une utilisation avec cet équipement de télécommunication. Il est explicitement interdit à tout utilisateur de cette technologie de tenter de décompiler, de faire l'ingénierie à rebours ou de désassembler le code exécutable, ou encore de convertir de toute autre manière le code exécutable dans un format lisible par l'utilisateur.

Brevets américains numéros n° 5,870,405, n° 5,826,222, n° 5,754,974, n° 5,701,390, n° 5,715,365, n° 5,649,050, n° 5,630,011, n° 5,581,656, n° 5,517,511, n° 5,491,772, n° 5,247,579, n° 5,226,084 et n° 5,195,166.

## Précautions de manipulation

La radio numérique portable de série MOTOTRBO répond aux normes IP55. Elle peut ainsi résister aux conditions difficiles sur le terrain, par exemple le fait d'être utilisée sous la pluie ou dans un environnement poussiéreux.

- Si la radio est exposée à l'eau ou la pluie, secouez bien l'appareil afin de retirer toute l'eau qui pourrait s'être accumulée à l'intérieur de la grille du haut-parleur, du port pour microphone et du couvercle décoratif (le cas échéant). L'eau emprisonnée dans la grille du haut-parleur et dans le port du microphone pourrait occasionner une baisse de performance audio dans l'appareil. Si un couvercle décoratif est fixé sur la radio, l'eau emprisonnée dans ce couvercle pourrait causer de la corrosion sur les contacts plaqués or situés sur l'interface du connecteur mince.
- Si la zone de contact de la batterie de la radio est exposée à l'eau, nettoyez et séchez les contacts de la radio et de la batterie avant de connecter cette dernière à l'appareil. L'eau résiduelle pourrait court-circuiter la radio.

- Si la radio est exposée à un liquide corrosif (par exemple, de l'eau salée), rincez la radio et la batterie à l'eau douce, puis séchez la radio et la batterie.
- Pour nettoyer les surfaces extérieures de la radio, utilisez une solution diluée d'eau et de détergent liquide pour vaisselle (une cuillère à thé de détergent dans environ quatre litres d'eau).
- La radio, quand l'antenne est adéquatement fixée, est conçue pour résister à la poussière et à des jets d'eau à faible pression avec des buses de diamètre de 6,3 mm et de débit de 12,5 l/min, lorsque la pression de l'eau est à 30 kN/m<sup>2</sup> et la distance est de 2,5 m à 3 m pendant au moins 3 min. Une utilisation excessive, supérieure à la limite maximale, ou sans antenne pourrait endommager la radio.
- Lorsque vous nettoyez la radio, n'utilisez pas de jet à haute pression, car la pression de l'eau serait alors l'eau risquerait de s'infiltrer dans la radio.



**Mise en garde:** Ne désassemblez pas la radio. Cela pourrait endommager les joints de l'appareil et occasionner des chemins de fuite vers la radio. L'entretien de la radio doit être effectué uniquement dans un centre de

réparations équipé pour mettre à l'essai et  
replacer le joint sur l'appareil.

## Pour commencer

### Comment se servir du présent guide

Le présent guide de l'utilisateur traite du fonctionnement de base des radios MOTOTRBO portables.

Cependant, votre détaillant ou l'administrateur de votre système peut avoir personnalisé votre radio en fonction de vos besoins particuliers. Pour obtenir des renseignements supplémentaires, adressez-vous à votre détaillant ou à votre administrateur de système.

Dans le présent document, les icônes ci-dessous sont utilisées pour signaler les fonctions prises en charge en mode analogique classique ou en mode numérique classique :



Indique une fonction propre au **mode analogique classique** seulement.



Indique une fonction propre au **mode numérique classique** seulement.

Les fonctions offertes en mode analogique **et** en mode numérique ne sont accompagnées d'**aucune** icône.

### Ce que le détaillant ou l'administrateur de système peut vous expliquer

Adressez-vous à votre détaillant ou à votre administrateur de système pour savoir :

- si des canaux classiques ont été pré-réglés sur votre radio;
- quelles touches sont programmées pour accéder à d'autres fonctions;
- quels accessoires optionnels pourraient vous être utiles;
- quelles sont les meilleures pratiques liées à l'utilisation de la radio pour une communication efficace;
- quelles techniques d'entretien peuvent prolonger la durée de vie de la radio.

---

## Préparation de la radio en vue de son utilisation

### Charge de la batterie

---

**Important: Vous devez TOUJOURS** charger votre batterie IMPRES avec le chargeur IMPRES pour optimiser l'autonomie et ne pas perdre les données précieuses de votre batterie. Les batteries IMPRES chargées exclusivement avec les chargeurs IMPRES bénéficient d'une prolongation de garantie de capacité de 6 mois sur la durée de garantie de la batterie standard Motorola Premium.

Votre radio est alimentée par une batterie au lithium-ion (Li-Ion). Pour éviter tout dommage et vous conformer aux conditions de la garantie, chargez la batterie au moyen d'un chargeur Motorola *exactement* de la manière décrite dans le guide de l'utilisateur du chargeur.

Chargez toute batterie neuve de 14 à 16 heures avant sa première utilisation afin d'assurer un rendement optimal.

### Installation de la batterie

---

- 1 Alignez la batterie sur les rainures situées au dos de la radio. Appuyez fermement sur la batterie et faites glisser le loquet vers le haut jusqu'à ce qu'il s'enclenche.

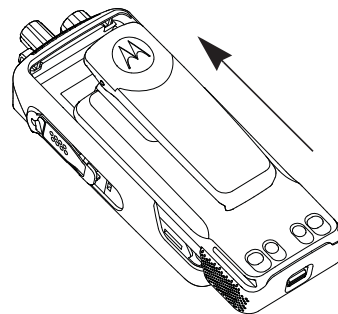

- 2 Pour retirer la batterie, éteignez votre radio. Placez le loquet de la batterie (A) sur la position ouverte, maintenez la batterie et faites-la glisser vers le bas pour la sortir des rainures.

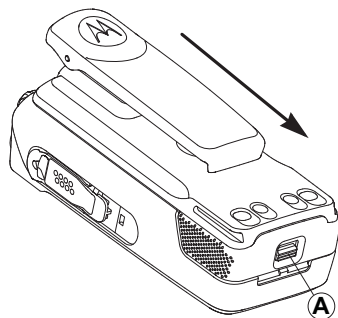

## Installation de l'antenne



**Mise en garde:** Si l'antenne doit être remplacée, assurez-vous de la remplacer par une antenne MOTOTRBO seulement. Si une autre antenne est utilisée, cela endommagera la radio.

- 1 Assurez-vous que la radio est éteinte, placez l'antenne dans son orifice et vissez-la dans le sens horaire.

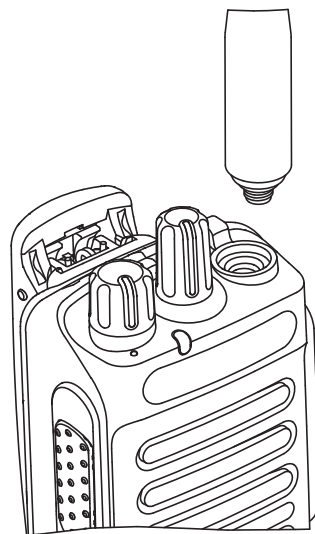

- 2 Pour retirer l'antenne, tournez dans le sens antihoraire.

## Fixation de la pince de ceinture

- 1 Pour fixer la pince de ceinture, alignez les rainures de la pince à celles de la batterie et appuyez vers le bas jusqu'à ce que vous entendiez un clic.

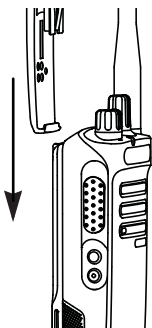

- 2 Pour retirer la pince de ceinture, appuyez sur sa languette au moyen d'une clé pour l'écarter de la batterie. Faites glisser la pince vers le haut en l'éloignant de la radio.

## **Pose du couvercle du connecteur universel (couvercle antipoussière)**

Le connecteur universel se trouve sur le côté antenne de la radio. Elle permet de brancher des accessoires MOTOTRBO à la radio.

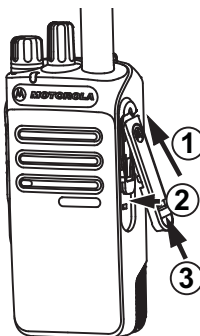

Insérez l'extrémité inclinée du couvercle dans les rainures correspondantes en haut du connecteur universel. Exercez une pression sur le couvercle en poussant vers le bas pour que le couvercle antipoussière se positionne correctement sur le connecteur universel.

Verrouillez le couvercle antipoussière en poussant le loquet vers le haut.

Pour retirer le couvercle antipoussière, poussez le loquet vers le bas. Soulevez le cache et faites glisser le cache antipoussière vers le bas du connecteur universel pour le retirer.

Remplacez le couvercle antipoussière lorsque le connecteur universel n'est pas en service.

## Pose du connecteur d'accessoire

Le connecteur d'accessoire doit être fixé au connecteur universel situé sur le côté de l'antenne de la radio.

- 1 Pour poser le connecteur d'accessoire, reportez-vous aux étapes indiquées dans le diagramme.

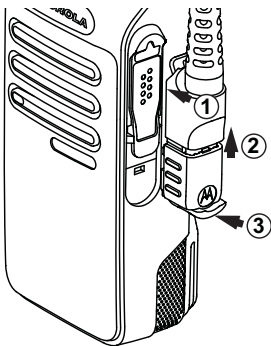

- 2 Pour retirer le connecteur d'accessoire, consultez les étapes illustrées dans le diagramme.

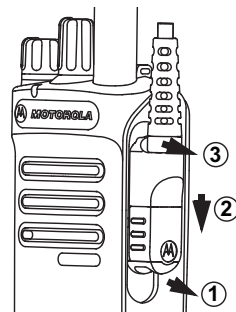

## Mise en marche de la radio

Tournez le **bouton Marche/Arrêt/Volume** dans le sens horaire jusqu'à ce que vous entendiez un clic.. Vous verrez d'une image ou d'un message de bienvenue.

Le voyant DEL clignote en vert (A) si l'option de rétroéclairage est réglée pour s'activer automatiquement.



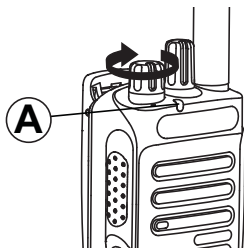

Vous entendrez une courte tonalité, qui indique que le test de mise sous tension a réussi.

**Remarque:** Il n'y a pas de tonalité de mise sous tension si la fonction des tonalités/avertissements de la radio est désactivée (voir [Activer ou désactiver les tonalités et les avertissements de la radio](#) à la page 56).

Si la radio ne se met pas sous tension, vérifiez la batterie. Assurez-vous que la batterie est chargée et correctement insérée. Si la radio ne se met toujours pas sous tension, communiquez avec votre détaillant.

Pour éteindre la radio, tournez ce bouton dans le sens antihoraire jusqu'à ce que vous entendiez un clic. Le message `Mise hors tension` s'affiche brièvement à l'écran de la radio.

## Réglage du volume

Pour augmenter le volume, tournez le **bouton Marche/Arrêt/Volume** dans le sens horaire, ,,

*Pour réduire le volume, tournez ce bouton dans le sens antihoraire, ,*

**Remarque:** Vous pouvez programmer un écart de volume minimal afin d'empêcher le réglage du volume à un niveau plus faible que le niveau minimum programmé. Pour obtenir des renseignements supplémentaires, adressez-vous à votre détaillant ou à votre administrateur de système.

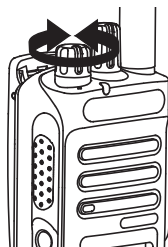

## Identification des commandes de la radio

### Commandes de la radio



- 1 Bouton de sélection des canaux
- 2 Bouton Marche/Arrêt/Volume

- 3 Voyant DEL
- 4 Bouton d'émission (PTT)
- 5 Bouton latéral 1<sup>[1]</sup>
- 6 Bouton latéral 2<sup>[1]</sup>
- 7 Microphone
- 8 Haut-parleur
- 9 Connecteur universel pour accessoires
- 10 Antenne

<sup>1</sup> Ces touches sont programmables.

## Autres commandes de la radio

### Bouton d'émission (PTT)

Le bouton **PTT** situé sur le côté de la radio (A) a deux fonctions principales :

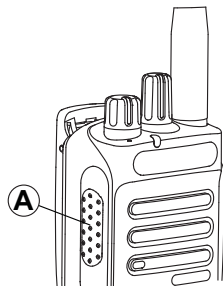

- Le bouton **PTT** permet à la radio de transmettre un message aux autres radios pendant un appel.  
Pour parler, maintenez le bouton **PTT** enfoncé. Relâchez le bouton **PTT** pour écouter.  
Lorsque vous appuyez sur le bouton **PTT**, le microphone se met sous tension.
- Lorsque vous n'êtes pas déjà en cours d'appel, vous pouvez vous servir du bouton **PTT** pour faire

un nouvel appel (reportez-vous à la section [Faire un appel radio](#) à la page 32).

Si la tonalité d'autorisation  est activée, attendez la fin de la brève tonalité pour parler.

 Pendant un appel, si l'indicateur Canal libre est activé (programmé par le détaillant), une courte tonalité d'avertissement retentit lorsque l'utilisateur de la radio cible (la radio qui reçoit la transmission) relâche le bouton **PTT**, vous indiquant que le canal est libre et que vous pouvez répondre.

 La tonalité continue d'un signal d'interdiction se fait entendre si votre appel est interrompu, pour vous indiquer que vous devriez relâcher le bouton **PTT**, par exemple si la radio reçoit un appel d'urgence.

### Touches programmables

Votre détaillant peut programmer les touches pour en faire des raccourcis permettant d'accéder aux fonctions de la radio selon la durée pendant laquelle vous appuyez sur ces boutons :

- Appuyer brièvement – Appuyer et relâcher rapidement.

- Appuyer longtemps – Appuyer et maintenir enfoncé pendant la durée programmée.
- Maintenir enfoncé – Maintenir le bouton enfoncé sans le relâcher.

**Remarque:** La durée programmée pour la pression d'un bouton peut s'appliquer à tous les réglages et à toutes les fonctions attribuables de la radio. Voir [Fonctionnement d'urgence](#) à la page 45 pour en savoir plus sur la durée de programmation pour la touche **Urgence**.

### Fonctions attribuables de la radio

<b>Bascule audio</b>	Permet de faire basculer le routage audio entre le haut-parleur interne de la radio et le haut-parleur de l'accessoire câblé.
<b>Charge de la batterie</b>	Indique la charge de la batterie au moyen du voyant DEL.
<b>Renvoi d'appel</b>	Active ou désactive le renvoi d'appel.
<b>Urgence</b>	Selon la programmation choisie, déclenche ou annule une urgence.

**Audio intelligent** Active ou désactive la fonction Audio intelligent.





**Itinérance de site manuelle**  Lance une recherche de site manuelle.

**Mic. CGA act./désact.** Permet d'activer et de désactiver la fonction de contrôle de gain automatique du microphone.

**Écoute** Surveille l'activité du canal sélectionné.

**Suppression des nuisances sur le canal** Permet de retirer temporairement un canal nuisible de la liste de balayage, sauf le canal sélectionné. Le canal sélectionné est la combinaison de zone et de canal choisie par l'utilisateur à partir de laquelle le balayage est effectué.

**Accès direct**  Lance directement un appel de groupe, individuel ou téléphonique prédéfini, un

<b>Écoute permanente</b>	avertissement d'appel ou un message texte rapide. Surveille le trafic radio d'un canal sélectionné jusqu'à ce que la fonction soit désactivée.		est désactivée, la radio recherche d'autres sites en plus du site courant.
<b>Téléphone</b> 	Permet l'accès direct à la liste des contacts du téléphone.	<b>Interruption de transmission</b> 	Met fin à un appel interruptible afin de libérer le canal.
<b>Quitter l'appel</b> 	Met fin à un appel téléphonique.	<b>Annonces vocales pour canal</b>	Transmet des messages vocaux pour une zone et un canal sur le canal sélectionné. Cette fonction n'est pas accessible si les annonces vocales ne sont pas activées.
<b>Cryptage</b> 	Active ou désactive la fonction de cryptage.	<b>Annonce vocale activée/désactivée</b>	Active ou désactive la fonction d'annonce vocale.
<b>Relais/Direct</b>	Permet d'alterner entre l'utilisation d'un répéteur et les communications directes avec une autre radio.	<b>Transmission vocale (VOX)</b>	Permet d'activer et de désactiver la transmission vocale.
<b>Balayage</b>	Permet d'activer et de désactiver la fonction de balayage.		
<b>Verrouillage de site activé/désactivé</b> 	Lorsque cette fonction est activée, la radio ne recherche que le site courant. Lorsqu'elle		

<sup>2</sup> Ne s'applique pas à Capacity Plus et Linked Capacity Plus

## Réglages ou fonctions attribuables

- Toutes les tonalités/alertes** Permet d'activer et de désactiver les tonalités et les avertissements.
- Niveau de puissance** Alterne entre un niveau de puissance élevé ou bas.
- Silencieux**  Alterne le niveau du silencieux entre les modes Filtré et Normal.

## Description des indicateurs d'état

### Voyant DEL

Le voyant DEL (A) indique l'état de fonctionnement de la radio.

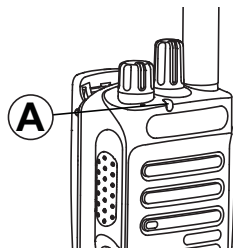



<b>Rouge clignotant</b>	La radio transmet alors que la batterie est faible, reçoit une transmission d'urgence, n'a pas réussi l'autovérification à la mise sous tension, ou a quitté la zone de couverture si la radio est configurée avec le système ARTS ( Auto-Range Transponder System).
<b>Jaune continu</b>	La radio surveille un canal classique. Indique également un niveau de charge de batterie moyen lorsque <b>batterie</b> programmable la touche est enfoncée.
<b>Jaune clignotant</b>	La radio effectue un balayage pour détecter de l'activité ou reçoit un avertissement d'appel, la liste de réception flexible est activée ou tous les

	canaux Linked Capacity Plus locaux sont occupés.
<b>Jaune à clignotement double</b>	La radio n'est plus connectée au relais durant l'utilisation de la fonction Capacity Plus ou Linked Capacity Plus, tous les canaux Capacity Plus et Linked Capacity Plus sont occupés.
<b>Vert continu</b>	La radio est mise sous tension ou une transmission. Indique également la charge complète de la batterie lorsque la touche programmable est enfoncée.
<b>Clignotement vert</b>	La radio est en cours de mise sous tension, reçoit un appel ou des données sans que la fonction d'appel individuel ne soit activée détecte une

	activité ou récupère des transmissions de programmation par radiocommunication.
<b>Clignotement vert double</b> 	La radio reçoit un appel ou des données cryptées.

### Tonalités audio



La fonction Tonalités audio vous informe de manière audible de l'état ou répond à la réception de données sur la radio.

<b>Tonalité continue</b> 	La radio émet un signal monophonique. Il retentit de manière continue jusqu'à ce qu'il cesse.
<b>Tonalité périodique</b> 	Le signal sonore retentit de manière périodique en fonction des réglages de la radio. Il démarre, s'arrête, puis reprend.
<b>Tonalité répétitive</b> 	Le signal sonore unique retentit et se répète

	jusqu'à ce que l'utilisateur y mette fin.
<b>Tonalité temporaire</b> 	Le signal sonore retentit une fois pendant une courte période, selon les réglages de la radio.

### Tonalités d'avertissement

Tonalité aiguë <input type="checkbox"/>	Tonalité grave <input checked="" type="checkbox"/>
---	--

	Tonalité de réussite
	Tonalité d'échec

## Sélection des modes analogique et numérique classiques

Vous pouvez configurer chaque canal de la radio de manière analogique classique ou numérique classique. Utilisez le bouton sélecteur de canal (A) pour alterner entre les canaux analogiques et numériques.

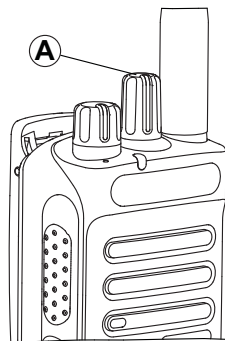

Certaines fonctions ne sont pas disponibles lorsque vous basculez du mode numérique au mode analogique. Les icônes des fonctions numériques (par exemple, Messages) indiquent ce changement en s'affichant en caractères estompés. Les fonctions désactivées sont masquées dans le menu.

Certaines fonctions de la radio sont accessibles en mode analogique et numérique. Toutefois, les différences mineures de fonctionnement ne nuisent **PAS** à la performance de la radio.

**Remarque:** La radio peut aussi alterner entre les modes analogique et numérique pendant le balayage en mode double (consultez la section [Balayage](#) à la page 42).



## Sites IP interconnectés

---

Cette fonction permet à votre appareil radio de fonctionner au-delà de la zone de couverture d'un site unique en se connectant à différents sites accessibles par l'intermédiaire d'un réseau IP (Internet Protocol).

Lorsque la radio quitte la zone de couverture d'un site et entre dans celle d'un autre site, elle se connecte au relais du nouveau site pour envoyer et recevoir les appels ou les transmissions de données. Selon la configuration choisie, cette opération se fait de façon automatique ou manuelle.

Si la radio est configurée en mode automatique, elle détecte tous les sites accessibles lorsque le signal du site actuel est faible ou lorsqu'elle ne reçoit aucun signal de ce site. Elle se verrouille alors sur le relais du site dont la valeur RSSI (Received Signal Strength Indicator – indicateur d'intensité de réception du signal) est la plus élevée.

Lors d'une recherche manuelle, la radio recherche le premier site actuellement à portée dans la liste des sites disponibles en itinérance (qui ne présente pas nécessairement le signal le plus puissant) et s'y connecte.

**Remarque:** Pour chaque canal, seule l'option Balayage ou Itinérance peut être activée, mais non les deux en même temps.

Les canaux pour lesquels cette fonctionnalité est activée peuvent être ajoutés à une liste d'itinérance particulière. En mode de recherche automatique en itinérance, la radio recherche le ou les canaux dans la liste d'itinérance afin de déterminer le meilleur site.

Une liste d'itinérance peut contenir un maximum de 16 canaux (y compris le canal sélectionné).

**Remarque:** Il est impossible d'ajouter ou de supprimer manuellement une entrée dans la liste d'itinérance. Pour obtenir des renseignements supplémentaires, adressez-vous à votre détaillant ou à votre administrateur de système.

## Capacity Plus

---

Capacity Plus est une configuration de partage de canaux à site unique du système radio MOTOTRBO qui prend en charge des centaines d'utilisateurs et un maximum de 254 groupes à l'aide d'un bassin de canaux. Ainsi, votre radio peut utiliser efficacement tous les canaux programmés disponibles en mode Répéteur.

Une tonalité d'échec retentit lorsque vous tentez d'accéder à une fonction qui n'est pas accessible en mode Capacity Plus à l'aide d'une touche programmable.

Certaines fonctions de la radio sont accessibles en mode numérique classique, en mode Sites IP interconnectés, en mode Capacity Plus et en mode Linked Capacity Plus. Toutefois, les différences mineures de fonctionnement ne nuisent **PAS** à la performance de la radio.

Pour obtenir davantage de renseignements au sujet de cette configuration, adressez-vous à votre détaillant ou à votre administrateur de système.

## Linked Capacity Plus

---

Linked Capacity Plus est une configuration de partage de canaux multisite du système radio MOTOTRBO alliant les principaux avantages des configurations Capacity Plus et Sites IP interconnectés.

Linked Capacity Plus permet à votre appareil radio de fonctionner au-delà de la zone de couverture d'un site unique en se connectant à différents sites accessibles par l'intermédiaire d'un réseau IP

(Internet Protocol). Cette fonction permet également d'accroître la capacité en utilisant efficacement le nombre disponible combiné de canaux programmés pris en charge par chacun des sites disponibles.

Lorsque la radio quitte la zone de couverture d'un site et entre dans celle d'un autre site, elle se connecte au relais du nouveau site pour envoyer et recevoir les appels ou les transmissions de données. Selon la configuration choisie, cette opération se fait de façon automatique ou manuelle.

Si la radio est configurée en mode automatique, elle détecte tous les sites accessibles lorsque le signal du site actuel est faible ou lorsqu'elle ne reçoit aucun signal de ce site. Elle se verrouille alors sur le relais du site dont la valeur RSSI (Received Signal Strength Indicator – indicateur d'intensité de réception du signal) est la plus élevée.

Lors d'une recherche manuelle, la radio recherche le premier site actuellement à portée dans la liste des sites disponibles en itinérance (qui ne présente pas nécessairement le signal le plus puissant) et s'y connecte.

Les canaux pour lesquels la configuration Linked Capacity Plus est activée peuvent être ajoutés à une liste d'itinérance particulière. En mode de recherche

automatique en itinérance, la radio recherche ces canaux afin d'identifier le meilleur site.

**Remarque:** Il est impossible d'ajouter ou de supprimer manuellement une entrée dans la liste d'itinérance. Pour obtenir des renseignements supplémentaires, adressez-vous à votre détaillant ou à votre administrateur de système.

Tout comme pour Capacity Plus, les icônes des fonctions qui ne sont pas offertes en mode Linked Capacity Plus ne sont pas disponibles dans le menu. Une tonalité d'échec retentit lorsque vous tentez d'accéder à une fonction qui n'est pas accessible en mode Linked Capacity Plus à l'aide d'une touche programmable.

Pour obtenir davantage de renseignements au sujet de cette configuration, adressez-vous à votre détaillant ou à votre administrateur de système.

---

## Acheminement et réception d'appels

### Sélection d'un canal

---

Les messages sont transmis et reçus sur un canal donné. Selon la configuration de votre radio, chaque canal peut avoir été programmé différemment afin de joindre divers groupes d'utilisateurs ou diverses fonctions peuvent y avoir été ajoutées. Vous pouvez sélectionner le canal requis pertinent pour la transmission et la réception.

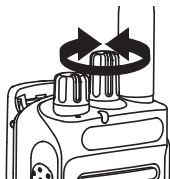

Utilisez le bouton sélecteur de canal pour choisir le numéro qui représente le canal ou un ID d'abonné ou de groupe.

---

---

### Réception et réponse à un appel

Une fois le canal, l'ID d'abonné ou l'ID de groupe défini, vous pouvez recevoir des appels et y répondre.

Le voyant DEL passe au vert continu lorsque la radio est en cours de transmission et clignote en vert lorsque la radio est en cours de réception.

**Remarque:** Le voyant DEL passe au vert continu lorsque la radio est en cours de transmission et émet un clignotement vert rapide durant la réception d'un appel crypté et clignote en vert durant la réception d'un appel non crypté.

Pour décoder un appel crypté, votre radio doit être dotée de la même clé de cryptage OU des mêmes valeurs et ID de clé (programmés par le détaillant) que la radio émettrice (la radio de laquelle vous recevez l'appel).



Pour obtenir plus de renseignements à ce sujet, consultez la section [Cryptage](#) à la page 50. 

### Recevoir un appel de groupe et y répondre

Pour être en mesure de recevoir un appel provenant d'un groupe d'utilisateurs, votre radio doit avoir été

préalablement définie comme partie intégrante de ce groupe.

Le voyant DEL clignote en vert. Votre radio désactive la sourdine et l'appel entrant se fait entendre sur le haut-parleur.

- 1 Tenez la radio à la verticale, à une distance de 2,5 cm à 5 cm de votre bouche.
  -  Si l'indicateur Canal libre est activé, une courte tonalité d'avertissement se fait entendre lorsque l'utilisateur de la radio émettrice relâche le bouton **PTT**, vous indiquant que le canal est libre et que vous pouvez répondre. Pour répondre, appuyez sur le bouton **PTT**.
  -  Si la fonction Interruption vocale est activée, appuyez sur le bouton **PTT** pour mettre fin à l'appel en cours sur la radio émettrice et libérer le canal afin de vous permettre de répondre.

Le voyant DEL passe au vert continu.

- 2 Attendez que l'une des tonalités suivantes cesse de retentir (si elles sont activées), puis parlez clairement dans le microphone.
  - La tonalité d'autorisation de parler.

- L'effet local **PTT**. 

---

### 3 Relâchez le bouton **PTT** pour écouter.

---

S'il n'y a aucune activité vocale pendant une durée préprogrammée, l'appel prend fin.

Pour en savoir davantage sur la fonction d'appel de groupe, consultez la section [Pour passer un appel de groupe](#) à la page 32.

### Recevoir un appel individuel et y répondre

Un appel privé est un appel effectué à partir d'une radio individuelle vers une autre radio individuelle.

Lorsque vous recevez un appel individuel, le voyant DEL clignote en . Votre radio désactive la sourdine et l'appel entrant se fait entendre sur le haut-parleur.

- 1 Tenez la radio à la verticale, à une distance de 2,5 cm à 5 cm de votre bouche.
  -  Si l'indicateur Canal libre est activé, une courte tonalité d'avertissement se fait entendre lorsque l'utilisateur de la radio émettrice relâche le bouton **PTT**, vous indiquant que le canal est libre et que vous pouvez répondre. Pour répondre, appuyez sur le bouton **PTT**.

-  Si la fonction Interruption vocale est activée, appuyez sur le bouton **PTT** pour mettre fin à l'appel en cours sur la radio émettrice et libérer le canal afin de vous permettre de répondre.

Le voyant DEL passe au vert continu.

---

**2** Attendez la fin de la tonalité d'autorisation de conversation (si elle est activée) et parlez clairement dans le microphone.

---

**3** Relâchez le bouton **PTT** pour écouter.

---

S'il n'y a aucune activité vocale pendant une durée préprogrammée, l'appel prend fin.

Pour en savoir davantage sur la fonction d'appel individuel, consultez la section *Passer un appel individuel* à la page 33.

### Recevoir un appel général

Un appel général est un appel effectué à partir d'une radio individuelle et destiné à toutes les radios présentes sur le canal. On l'utilise surtout pour faire une annonce importante exigeant toute l'attention des utilisateurs.

Lors de la réception d'un appel général, une tonalité retentit et le voyant DEL clignote en vert.

Votre radio désactive la sourdine et l'appel entrant se fait entendre sur le haut-parleur.

Les appels généraux n'attendent pas pendant un temps prédéterminé avant de se terminer.

 Si l'indicateur Canal libre est activé, une courte tonalité d'avertissement se fait entendre lorsque l'utilisateur de la radio à l'origine de la transmission cesse d'appuyer sur le bouton **PTT**, vous indiquant que le canal est maintenant libre.

Vous ne pouvez pas répondre à un appel général.

**Remarque:** La radio interrompt la réception de l'appel général si vous changez de canal pendant l'appel. Pendant un appel général, vous ne pouvez **pas** utiliser les fonctions des touches programmées tant que l'appel est en cours.

### Recevoir un appel sélectif et y répondre

Un appel sélectif est un appel effectué à partir d'une radio individuelle vers une autre radio individuelle. Il s'agit d'un appel privé effectué en mode analogique.

Lorsque vous recevez un appel sélectif, le voyant DEL clignote en vert. Votre radio désactive la sourdine et l'appel entrant se fait entendre sur le haut-parleur.

- 1 Tenez la radio à la verticale, à une distance de 2,5 cm à 5 cm de votre bouche.

---

- 2 Pour prendre l'appel, appuyez sur le bouton **PTT**. Le voyant DEL passe au vert continu.

---

- 3 Attendez la fin de la tonalité d'autorisation de conversation (si elle est activée) et parlez clairement dans le microphone.

---

- 4 Relâchez le bouton **PTT** pour écouter.

---

S'il n'y a aucune activité vocale pendant une durée préprogrammée, l'appel prend fin.

Pour en savoir davantage sur la fonction d'appel individuel, consultez la section [Passer un appel individuel](#) à la page 33.

## Recevoir un appel téléphonique et y répondre

### Appel téléphonique en tant qu'appel privé/ qu'appel de groupe

Si vous recevez un appel téléphonique en tant qu'appel privé ou qu'appel de groupe, Le voyant DEL clignote en vert. Votre radio désactive la sourdine et l'appel entrant se fait entendre sur le haut-parleur.

Si la fonctionnalité d'appel téléphonique n'est pas activée, votre radio met les appels en sourdine.

- 1 Tenez la radio à la verticale, à une distance de 2,5 cm à 5 cm de votre bouche.

---

- 2 Appuyez sur la touche **PTT** pour parler et relâchez la touche pour écouter.

---

### Appel téléphonique en tant qu'appel général

Si vous recevez un appel téléphonique en tant qu'appel général, le voyant DEL clignote en vert. Votre radio désactive la sourdine et l'appel entrant se fait entendre sur le haut-parleur.

Si la fonctionnalité d'appel téléphonique n'est pas activée, la radio met les appels en sourdine.

**Remarque:** Lorsque vous recevez un appel général, vous ne pouvez y répondre ou y mettre fin que si un type général est attribué au canal.

- 1 Tenez la radio à la verticale, à une distance de 2,5 cm à 5 cm de votre bouche.
- 
- 2 Appuyez sur la touche **PTT** pour parler et relâchez la touche pour écouter.
- 

### Faire un appel radio

Après avoir sélectionné un canal, vous pouvez choisir un alias ou un ID d'abonné ou de groupe à l'aide des éléments suivants :

- Le sélection des canaux.
- Une touche programmée d'**accès direct** button (voir *Faire un appel au moyen de la touche d'accès direct* à la page 38).
- Une touche programmable – Cette méthode s'applique seulement aux appels téléphoniques (voir *Faire un appel téléphonique à l'aide de la touche programmable* à la page 39).

**Remarque:** La fonction de cryptage de votre radio doit être activée pour que ce canal soit en mesure d'envoyer des transmissions cryptées. Seule une radio cible dotée de la même clé de cryptage OU la même valeur de clé et ID de clé que votre radio peut décoder la transmission.

**Remarque:** Pour obtenir plus de renseignements à ce sujet, consultez la section *Cryptage* à la page 50.

### Pour passer un appel de groupe

Pour être en mesure de passer un appel à un groupe d'utilisateurs, votre radio doit avoir été préalablement définie comme partie intégrante de ce groupe.

- 1 Effectuez l'une des opérations suivantes :
    - Sélectionnez le canal qui correspond à l'alias ou à l'ID de groupe en surbrillance. Voir *Sélection d'un canal* à la page 28.
    - Appuyez sur la touche d'**accès direct** programmée.
- 
- 2 Tenez la radio à la verticale, à une distance de 2,5 cm à 5 cm de votre bouche.
- 
- 3 Pour passer l'appel, appuyez sur le bouton de conversation **PTT**.  
Le voyant DEL vert s'allume en continu.
- 
- 4 Relâchez le bouton **PTT** pour écouter.  
Lorsque la radio cible répond, le voyant DEL clignote en vert
-



- 5  Si l'indicateur Canal libre est activé, une courte tonalité d'avertissement se fait entendre lorsque l'utilisateur de la radio émettrice relâche le bouton **PTT**, vous indiquant que le canal est libre et que vous pouvez répondre. Pour répondre, appuyez sur le bouton **PTT**.

S'il n'y a aucune activité vocale pendant une durée préprogrammée, l'appel prend fin.

### Passer un appel individuel

Bien que vous puissiez recevoir un appel individuel effectué par une radio individuelle autorisée et y répondre, votre radio doit avoir été préalablement programmée pour vous permettre de passer un appel individuel.

Il existe deux types d'appels individuels. Le premier type d'appel requiert une vérification de présence radio avant d'établir l'appel, alors que le second transmet l'appel immédiatement.

**Un seul** de ces types d'appels peut être programmé dans votre radio par votre détaillant.

Si cette fonction n'a pas été activée, une tonalité d'échec retentit lorsque vous tentez de passer un appel individuel par le la touche **d'accès direct**, les

touches numériques programmables ou le bouton Canal.

- 1 Effectuez l'une des opérations suivantes :
  - Sélectionnez le canal qui correspond à l'alias ou à l'ID d'abonné en surbrillance. Voir *Sélection d'un canal* à la page 28.
  - Appuyez sur la touche **d'accès direct** programmée.

- 2 Tenez la radio à la verticale, à une distance de 2,5 cm à 5 cm de votre bouche.

- 3 Pour passer l'appel, appuyez sur le bouton de conversation **PTT**.  
Le voyant DEL passe au vert continu.

- 4 Attendez la fin de la tonalité d'autorisation de conversation (si elle est activée) et parlez clairement dans le microphone.

- 5 Relâchez le bouton **PTT** pour écouter.  
Lorsque la radio cible répond, le voyant DEL clignote en vert

- 6  Si l'indicateur Canal libre est activé, une courte tonalité d'avertissement se fait entendre lorsque

l'utilisateur de la radio émettrice relâche le bouton **PTT**, vous indiquant que le canal est libre et que vous pouvez répondre. Pour répondre, appuyez sur le bouton **PTT**.

S'il n'y a aucune activité vocale pendant une durée préprogrammée, l'appel prend fin. Une courte tonalité retentit.

---

### Faire un appel général

Cette fonction vous permet de transmettre un appel à tous les utilisateurs sur le canal. Votre radio doit être programmée de manière à vous permettre d'utiliser cette fonction.

Les utilisateurs du canal ne peuvent pas répondre à l'appel général.

- 1 Sélectionnez le canal qui correspond à l'alias ou à l'ID de groupe Appel général en surbrillance. Voir [Sélection d'un canal](#) à la page 28.
  - 2 Tenez la radio à la verticale, à une distance de 2,5 cm à 5 cm de votre bouche.
  - 3 Pour passer l'appel, appuyez sur le bouton de conversation **PTT**.  
Le voyant DEL vert s'allume en continu.
- 

- 4 Attendez que l'une des tonalités suivantes cesse de retentir (si elles sont activées), puis parlez clairement dans le microphone.

- La tonalité d'autorisation de parler.
- L'effet local **PTT**. 

---

### Faire un appel sélectif

De la même manière que pour l'appel individuel, même si vous pouvez recevoir un appel sélectif effectué par une radio individuelle autorisée et y répondre, votre radio doit avoir été préalablement programmée pour vous permettre de passer un appel sélectif.

- 1 Sélectionnez le canal qui correspond à l'alias ou à l'ID d'abonné en surbrillance. Voir [Sélection d'un canal](#) à la page 28.
  - 2 Tenez la radio à la verticale, à une distance de 2,5 cm à 5 cm de votre bouche.
  - 3 Pour passer l'appel, appuyez sur le bouton de conversation **PTT**.  
Le voyant DEL passe au vert continu.
-

4 Attendez que l'une des tonalités suivantes cesse de retentir (si elles sont activées), puis parlez clairement dans le microphone.

- La tonalité d'autorisation de parler.
- L'effet local **PTT**. 

5 Relâchez le bouton **PTT** pour écouter.

Lorsque la radio cible répond, le voyant DEL clignote en vert et .

 Si l'indicateur Canal libre est activé, une courte tonalité d'avertissement se fait entendre lorsque l'utilisateur de la radio émettrice relâche le bouton **PTT**, vous indiquant que le canal est libre et que vous pouvez répondre. Pour répondre, appuyez sur le bouton **PTT**.

S'il n'y a aucune activité vocale pendant une durée préprogrammée, l'appel prend fin.

- Une touche programmée d'**accès direct** button (voir [Faire un appel au moyen de la touche d'accès direct](#) à la page 38). 
- Une touche programmable – Cette méthode s'applique seulement aux appels téléphoniques (voir [Faire un appel téléphonique à l'aide de la touche programmable](#) à la page 39).

**Remarque:** La fonction de cryptage de votre radio doit être activée pour que ce canal soit en mesure d'envoyer des transmissions cryptées. Seule une radio cible dotée de la même clé de cryptage OU la même valeur de clé et ID de clé que votre radio peut décoder la transmission.

**Remarque:** Pour obtenir plus de renseignements à ce sujet, consultez la section [Cryptage](#) à la page 50. 

### Pour passer un appel de groupe

Pour être en mesure de passer un appel à un groupe d'utilisateurs, votre radio doit avoir été préalablement définie comme partie intégrante de ce groupe.

- 1 Effectuez l'une des opérations suivantes :

## Faire un appel radio

Après avoir sélectionné un canal, vous pouvez choisir un alias ou un ID d'abonné ou de groupe à l'aide des éléments suivants :

- La sélection des canaux.

- Sélectionnez le canal qui correspond à l'alias ou à l'ID de groupe en surbrillance. Voir [Sélection d'un canal](#) à la page 28.
- Appuyez sur la touche d'**accès direct** programmée.

---

**2** Tenez la radio à la verticale, à une distance de 2,5 cm à 5 cm de votre bouche.

---

**3** Pour passer l'appel, appuyez sur le bouton de conversation **PTT**.  
Le voyant DEL vert s'allume en continu.

---

**4** Relâchez le bouton **PTT** pour écouter.  
Lorsque la radio cible répond, le voyant DEL clignote en vert

---

**5**  Si l'indicateur Canal libre est activé, une courte tonalité d'avertissement se fait entendre lorsque l'utilisateur de la radio émettrice relâche le bouton **PTT**, vous indiquant que le canal est libre et que vous pouvez répondre. Pour répondre, appuyez sur le bouton **PTT**.  
S'il n'y a aucune activité vocale pendant une durée préprogrammée, l'appel prend fin.

---

## Passer un appel individuel

Bien que vous puissiez recevoir un appel individuel effectué par une radio individuelle autorisée et y répondre, votre radio doit avoir été préalablement programmée pour vous permettre de passer un appel individuel.

Il existe deux types d'appels individuels. Le premier type d'appel requiert une vérification de présence radio avant d'établir l'appel, alors que le second transmet l'appel immédiatement.

**Un seul** de ces types d'appels peut être programmé dans votre radio par votre détaillant.

Si cette fonction n'a pas été activée, une tonalité d'échec retentit lorsque vous tentez de passer un appel individuel par la touche d'**accès direct**, les touches numériques programmables ou le bouton Canal.

**1** Effectuez l'une des opérations suivantes :

- Sélectionnez le canal qui correspond à l'alias ou à l'ID d'abonné en surbrillance. Voir [Sélection d'un canal](#) à la page 28.
  - Appuyez sur la touche d'**accès direct** programmée.
-

- 2 Tenez la radio à la verticale, à une distance de 2,5 cm à 5 cm de votre bouche.

---

- 3 Pour passer l'appel, appuyez sur le bouton de conversation **PTT**.  
Le voyant DEL passe au vert continu.

---

- 4 Attendez la fin de la tonalité d'autorisation de conversation (si elle est activée) et parlez clairement dans le microphone.

---

- 5 Relâchez le bouton **PTT** pour écouter.  
Lorsque la radio cible répond, le voyant DEL clignote en vert

---

- 6  Si l'indicateur Canal libre est activé, une courte tonalité d'avertissement se fait entendre lorsque l'utilisateur de la radio émettrice relâche le bouton **PTT**, vous indiquant que le canal est libre et que vous pouvez répondre. Pour répondre, appuyez sur le bouton **PTT**.  
S'il n'y a aucune activité vocale pendant une durée préprogrammée, l'appel prend fin. Une courte tonalité retentit.

---

## Faire un appel général

Cette fonction vous permet de transmettre un appel à tous les utilisateurs sur le canal. Votre radio doit être programmée de manière à vous permettre d'utiliser cette fonction.

Les utilisateurs du canal ne peuvent pas répondre à l'appel général.

- 1 Sélectionnez le canal qui correspond à l'alias ou à l'ID de groupe Appel général en surbrillance. Voir [Sélection d'un canal](#) à la page 28.

---

- 2 Tenez la radio à la verticale, à une distance de 2,5 cm à 5 cm de votre bouche.

---

- 3 Pour passer l'appel, appuyez sur le bouton de conversation **PTT**.  
Le voyant DEL vert s'allume en continu.

---

- 4 Attendez que l'une des tonalités suivantes cesse de retentir (si elles sont activées), puis parlez clairement dans le microphone.
  - La tonalité d'autorisation de parler.
  - L'effet local **PTT**. 

---

## Faire un appel sélectif

De la même manière que pour l'appel individuel, même si vous pouvez recevoir un appel sélectif effectué par une radio individuelle autorisée et y répondre, votre radio doit avoir été préalablement programmée pour vous permettre de passer un appel sélectif.

**1** Sélectionnez le canal qui correspond à l'alias ou à l'ID d'abonné en surbrillance. Voir [Sélection d'un canal](#) à la page 28.

---

**2** Tenez la radio à la verticale, à une distance de 2,5 cm à 5 cm de votre bouche.

---

**3** Pour passer l'appel, appuyez sur le bouton de conversation **PTT**.  
Le voyant DEL passe au vert continu.

---

**4** Attendez que l'une des tonalités suivantes cesse de retentir (si elles sont activées), puis parlez clairement dans le microphone.

- La tonalité d'autorisation de parler.
  - L'effet local **PTT**. 
- 

**5** Relâchez le bouton **PTT** pour écouter.

Lorsque la radio cible répond, le voyant DEL clignote en vert et .

 Si l'indicateur Canal libre est activé, une courte tonalité d'avertissement se fait entendre lorsque l'utilisateur de la radio émettrice relâche le bouton **PTT**, vous indiquant que le canal est libre et que vous pouvez répondre. Pour répondre, appuyez sur le bouton **PTT**.

S'il n'y a aucune activité vocale pendant une durée préprogrammée, l'appel prend fin.

---

## Faire un appel au moyen de la touche d'accès direct

**1** Appuyez sur la touche programmée d'**accès direct** pour envoyer un appel téléphonique à l'ID prédéfini.

Si la touche d'**accès direct** n'est pas programmée, une tonalité d'échec se fait entendre.

En cas de réussite de la préparation de l'appel, la tonalité DTMF se fait entendre. Vous entendrez la tonalité de composition du téléphone de l'utilisateur.

En cas d'échec de la préparation de l'appel, une tonalité d'échec se fait entendre et la tentative d'appel téléphonique échoue. Répétez l'étape 1.

- 
- 2 Tenez la radio à la verticale, à une distance de 2,5 cm à 5 cm de votre bouche.
- 
- 3 Appuyez sur la touche **PTT** pour parler et relâchez la touche pour écouter.
- 
- 4 Appuyez sur pour mettre fin à l'appel.

En cas de réussite de la préparation de l'appel, une tonalité se fait entendre et votre radio quitte l'appel téléphonique.

En cas d'échec de la préparation de l'appel, votre radio retourne à Appel tél. Répétez l'étape 4 ou attendez que l'utilisateur du téléphone mette fin à l'appel.

### Faire un appel téléphonique à l'aide de la touche programmable

- 1 Appuyez sur la touche programmée **Téléphone**. Le voyant DEL passe au vert continu. Vous entendrez la tonalité de composition du téléphone de l'utilisateur.
- 

- 2 Tenez la radio à la verticale, à une distance de 2,5 cm à 5 cm de votre bouche.
- 
- 3 Appuyez sur la touche **PTT** pour parler et relâchez la touche pour écouter.
- 
- 4 Appuyez sur  pour mettre fin à l'appel.

Quand vous appuyez sur la touche **PTT** à l'écran Contacts tél, une tonalité se fait entendre.

Lorsque l'utilisateur du téléphone met fin à l'appel, une tonalité se fait entendre et l'écran affiche le message Appel terminé.

### Interrompre un appel radio

La fonction vous permet de mettre fin à un appel de groupe ou à un appel privé afin de libérer le canal pour une transmission. Par exemple, lorsque le microphone de la radio est bloqué ou que le bouton **PTT** a été enfoncé par inadvertance.

Votre radio doit être programmée de manière à vous permettre d'utiliser cette fonction.

- 1 Appuyez sur la touche programmée **Interruption de transmission** pendant que vous êtes sur le canal voulu.
- 2 Attendez la confirmation.

**Remarque:** Une tonalité d'échec retentit jusqu'à ce que vous relâchiez le bouton PTT, si l'appel en cours était interruptible et a été interrompu.

## Mode Direct

Vous pouvez continuer de communiquer lorsque votre répéteur ne fonctionne pas ou lorsque la radio est hors de la portée du répéteur, mais demeure à la portée des autres radios.

Il s'agit du mode « direct ».

**Remarque:** Cette fonction n'est pas offerte dans Capacity Plus et Linked Capacity Plus.

Ce réglage demeure activé même après la mise hors tension.

Appuyez sur la touche préprogrammée **Rptr/ Direct**.

Vous entendez ...	Indiquant ...
Tonalité de réussite	La radio est en mode Direct.
Tonalité d'échec	La radio est en mode Répéteur.

## Fonctions d'écoute

### Écoute d'un canal

Utilisez la fonction d'écoute pour vous assurer qu'un canal est libre avant de transmettre.

Cette fonction n'est pas offerte dans Capacity Plus et Linked Capacity Plus.

- 1 Appuyez longuement sur la touche programmée **Écoute**, puis écoutez.

Le voyant DEL émet un double clignotement jaune lorsque le canal est occupé.

- 2 Appuyez sur la touche **PTT** pour parler et relâchez la touche pour écouter.



## Écoute permanente

Servez-vous de la fonction d'écoute permanente pour surveiller l'activité d'un canal de manière continue.

**Remarque:** Cette fonction n'est pas offerte dans Capacity Plus et Linked Capacity Plus.

- 1 Appuyez sur la touche programmée **Écoute permanente** pour activer la fonction d'écoute permanente du canal.  
Une tonalité d'avertissement se fait entendre, le voyant DEL passe au jaune continu .

---
- 2 Appuyez sur la touche programmée **Écoute permanente** pour quitter le mode de surveillance permanente.  
Une tonalité d'alerte se fait entendre, le voyant DEL s'éteint et

---

## Fonctions avancées

### Listes de balayage

---

Les listes de balayage sont créées et attribuées à des canaux ou à des groupes. Votre radio recherche l'activité vocale en passant par le cycle complet de la séquence de canaux et de groupes définie dans la liste de balayage du canal ou du groupe actuel.

Votre radio prend en charge jusqu'à 250 listes de balayage, chacune pouvant comprendre jusqu'à 16 membres. Chaque liste de balayage peut comprendre des entrées analogiques et des entrées numériques.

**Remarque:** Cette fonction n'est pas offerte dans Capacity Plus et Linked Capacity Plus.

### Balayage

---

Lorsque vous démarrez un balayage, votre radio recherche des activités vocales en passant par le cycle complet de la liste de balayage du canal actuel.

Le voyant DEL clignote en jaune.

Il y a deux façons de démarrer un balayage :

- **Balayage du canal principal (manuel)** : Votre radio effectue le balayage de tous les canaux et de tous les groupes de votre liste de balayage. Au démarrage du balayage, votre radio peut, selon les réglages définis, commencer automatiquement par le dernier canal ou groupe actif lors du dernier balayage ou par le canal à partir duquel le balayage a été lancé.
- **Balayage auto (automatique)** : Votre radio démarre automatiquement le balayage lorsque vous sélectionnez un canal ou un groupe pour lequel la fonction Balayage auto est activée.

**Remarque:** Cette fonction n'est pas offerte dans Capacity Plus et Linked Capacity Plus.

### Démarrer et arrêter le balayage

Effectuez l'une des opérations suivantes :

- Appuyez sur la touche programmée **Balayer**.
- Utilisez de sélection des canaux les boutons pour sélectionner un canal programmé avec le balayage automatique activé.

Le voyant DEL clignote en jaune et une tonalité de réussite se fait entendre lorsque le balayage est activé.

Le voyant DEL s'éteint et une tonalité d'échec se fait entendre lorsque le balayage est désactivé.

### Répondre à une transmission pendant un balayage

Lorsqu'elle exécute un balayage, votre radio s'arrête sur un canal ou un groupe si elle y détecte de l'activité. La radio demeure sur ce canal une durée programmée, la « période d'attente ».

- 1 Tenez la radio à la verticale, à une distance de 2,5 cm à 5 cm de votre bouche.
  -  Si l'indicateur Canal libre est activé, une courte tonalité d'avertissement se fait entendre lorsque l'utilisateur de la radio émettrice relâche le bouton **PTT**, vous indiquant que le canal est libre et que vous pouvez répondre.
- 2 Appuyez sur le bouton **PTT** pendant la période d'attente.  
Le voyant DEL passe au vert continu.
- 3 Attendez que l'une des tonalités suivantes cesse de retentir (si elles sont activées), puis parlez clairement dans le microphone.
  - La tonalité d'autorisation de parler.

- L'effet local **PTT**. 

- 4 Relâchez le bouton **PTT** pour écouter.

Si vous ne répondez pas avant que la période d'attente soit écoulée, la radio reprend le balayage des autres canaux ou des autres groupes.

### Supprimer un canal nuisible

Si un canal émet continuellement des appels indésirables ou du bruit (canal « nuisible »), vous pouvez éliminer temporairement ce canal indésirable de la liste de balayage.

Cette possibilité n'existe pas pour le canal employé comme canal sélectionné.

- 1 Lorsque votre radio capte un canal indésirable ou nuisible, appuyez sur la touche programmée **Suppr. canal nuisible** et maintenez-la jusqu'à ce qu'une tonalité retentisse.
- 2 Relâchez la touche **Suppr. nuisible**.  
Le canal nuisible est supprimé.

### Restaurer un canal nuisible

Pour restaurer le canal nuisible supprimé, effectuez l'une des opérations suivantes :

- Éteignez la radio, puis rallumez-la.
- Changez de canal à l'aide du , **de la molette Sélecteur de canal.**

## Vote Scan (Balayage par vote)

Le balayage par vote vous permet d'obtenir une zone de couverture étendue là où plusieurs stations de base transmettent des données identiques sur différents canaux analogiques.

Votre radio effectue le balayage des canaux analogiques de plusieurs stations de base et sélectionne le signal reçu le plus fort. Une fois la sélection déterminée, la radio désactive la sourdine des transmissions de cette station de base.

Le voyant DEL clignote en jaune pendant le balayage par vote.

Pour répondre à une transmission pendant un balayage par vote, suivez les étapes décrites dans la section [Répondre à une transmission pendant un balayage](#) à la page 43.

## Réglages de l'indicateur d'appel

### Augmenter le volume de la tonalité d'alarme

Vous pouvez programmer la radio pour qu'elle émette une alarme continue lorsqu'un appel radio reste sans réponse. Le volume de la tonalité d'alarme augmente alors graduellement. Cette fonction porte le nom d'avertissement croissant.

### Fonction Avertissement d'appel

L'envoi d'un avertissement d'appel vous permet de faire savoir à un utilisateur de radio particulier que vous souhaitez qu'il vous rappelle lorsqu'il lui sera possible de le faire.

Cette fonction est accessible d'une touche **d'accès direct** programmée.

### Recevoir un avertissement d'appel et y répondre

Lorsque vous recevez un avertissement d'alerte d'appel, le tonalité répétitive se fait entendre et le voyant DEL clignote en jaune.

Appuyez sur le bouton **PTT** dans les quatre (4) secondes suivant la réception d'un

avertissement d'appel pour répondre à un appel individuel.

### Envoyer un avertissement d'appel au moyen de la touche d'accès direct

Appuyez sur la touche programmée **Accès direct** pour envoyer un avertissement d'appel à l'alias ou à l'ID prédéfini.

Le voyant DEL passe au vert continu pendant l'envoi de l'avertissement d'appel.

Si la radio reçoit l'accusé de réception de l'avertissement d'appel, et deux alertes sonores se font entendre.

Si la radio ne reçoit pas l'accusé de réception de l'avertissement d'appel, une tonalité grave retentit.

### Fonctionnement d'urgence

Une alarme d'urgence est employée pour signaler une situation critique. Vous pouvez signaler une urgence en tout temps, et quel que soit l'état, même s'il y a de l'activité sur le canal actuel.

Votre détaillant peut définir la durée d'appui sur la touche **Urgence** programmée, sauf l'appui prolongé, qui est semblable à celui de tous les autres boutons.

**Appui bref** De 0,05 à 0,75 seconde.

**Appui long** De 1,00 à 3,75 secondes.

La fonction Urg. act./dés. est attribuée à la touche **Urgence**. Vérifiez auprès de votre détaillant le fonctionnement de la touche **Urgence**.

**Remarque:** Si l'appui bref sur la touche **Urgence** permet d'activer le mode d'urgence, alors l'appui prolongé sur la touche **Urgence** permet de quitter le mode d'urgence.

Si l'appui prolongé sur la touche **Urgence** permet d'activer le mode d'urgence, alors l'appui bref sur la touche **Urgence** permet de quitter le mode d'urgence.

Votre radio prend en charge **trois** alarmes d'urgence :

- Alarme d'urgence.
- Alarme d'urgence avec appel.
- Alarme d'urgence suivie d'un appel vocal. 

**Remarque:** Seulement **UNE** des alarmes d'urgence ci-dessus peut être associée à la touche **Urgence** programmée.

De plus, chaque alarme comprend les types suivants :

- **Normal** – La radio transmet un signal d'alarme et active des indicateurs sonores ou visuels.
- **Silencieux** – La radio transmet un signal d'alarme sans indicateurs sonores ou visuels. La radio reçoit les appels sans qu'aucun son ne soit produit par le haut-parleur, jusqu'à ce que vous appuyiez sur le bouton **PTT** pour faire l'appel.
- **Silencieux avec voix** – La radio transmet un signal d'alarme sans indicateurs sonores ou visuels, mais permet aux appels entrants de se faire entendre sur le haut-parleur.

### Recevoir une alarme d'urgence

lorsque votre radio reçoit une alarme d'urgence, une tonalité retentit et le voyant DEL clignote en rouge jusqu'à ce que vous quittiez le mode d'urgence. Effectuez l'une des actions suivantes pour neutraliser la tonalité :

- Appuyez sur la touche **PTT** pour appeler le groupe de radios qui a reçu l'alarme d'urgence.

- Appuyez sur n'importe quel touche programmable.
- Quittez le mode Urgence.

**Remarque:** Votre radio confirme automatiquement l'alarme d'urgence (si cette fonction est activée).

---

### Quitter le mode d'urgence après réception de l'alarme d'urgence

Quittez le mode d'urgence en effectuant l'une des actions suivantes :

- Changer de chaîne.
- Éteindre la radio.
- Appuyer sur le bouton **Désactivation de l'état d'urgence**.
- Appuyer sur le bouton **Activation de l'état d'urgence**. Cette action efface l'indication d'alarme et lance une transmission d'urgence.

---

### Envoyer une alarme d'urgence

Cette fonction vous permet d'envoyer une alarme d'urgence (un signal sans voix) qui déclenche une indication d'alerte sur un groupe de radios.

Si votre radio est réglée à Silencieux, aucune indication sonore ou visuelle ne se manifeste en mode d'urgence.

Appuyez sur la touche programmée **Urg. act.**

Le voyant DEL s'allume en vert continu.

Une fois l'accusé de réception de l'alarme d'urgence reçu, la tonalité d'urgence se fait entendre et le voyant DEL clignote en vert.

Si votre radio ne reçoit pas d'accusé de réception de l'alarme d'urgence, une fois toutes les tentatives effectuées, une tonalité grave se fait entendre .

La radio quitte le mode d'alarme d'urgence .

entendre par le haut-parleur jusqu'à ce que vous appuyiez sur le bouton **PTT** pour établir la communication.

Si votre radio est réglée à Silencieux avec voix, aucune indication sonore ou visuelle ne se manifeste en mode d'urgence, mais les appels reçus se font entendre par le haut-parleur. Les indicateurs ne se manifestent que lorsque vous appuyez sur le bouton **PTT** pour faire ou recevoir l'appel.

**1** Appuyez sur la touche programmée **Urg. Act.** .

Le voyant DEL passe au vert continu .

Une fois l'accusé de réception de l'alarme d'urgence reçu, la tonalité d'urgence se fait entendre et le voyant DEL clignote en vert.

**2** Tenez la radio à la verticale, à une distance de 2,5 cm à 5 cm de votre bouche.

**3** Appuyez sur le bouton **PTT** pour faire l'appel. Le voyant DEL passe au vert continu .

**4** Attendez que l'une des tonalités suivantes cesse de retentir (si elles sont activées), puis parlez clairement dans le microphone.

### Envoyer une alarme d'urgence avec appel

Cette fonction vous permet d'envoyer une alarme d'urgence à un groupe de radios. Lorsqu'une radio du groupe accuse réception de l'alarme d'urgence, le groupe de radios peut communiquer sur un canal d'urgence programmé.

Si votre radio est réglée à Silencieux, aucune indication sonore ou visuelle ne se manifeste en mode d'urgence et aucun appel reçu ne se fait

- La tonalité d'autorisation de parler.
- L'effet local **PTT**. 

---

5 Relâchez le bouton **PTT** pour écouter.

 Si l'indicateur Canal libre est activé, une courte tonalité d'avertissement se fait entendre lorsque l'utilisateur de la radio émettrice relâche le bouton **PTT**, vous indiquant que le canal est libre et que vous pouvez répondre.

---

6 Pour répondre, appuyez sur le bouton **PTT**.

---

7 Une fois l'appel terminé, appuyez sur le bouton **Urg. Dés.** pour quitter le mode d'urgence.

### Envoyer une alarme d'urgence suivie d'un appel vocal

Cette fonction vous permet d'envoyer une alarme d'urgence à un groupe de radios. Le microphone de votre radio est automatiquement activé, vous permettant de communiquer avec le groupe de radios sans avoir à appuyer sur le bouton **PTT**.

Cet état de microphone activé est aussi appelé « microphone branché ».

Si vous appuyez sur le bouton **PTT** pendant la période de transmission avec microphone branché programmée, la radio ne tient pas compte de l'appui sur le bouton **PTT** et demeure en mode d'urgence.

**Remarque:** Si vous appuyez sur le bouton **PTT** pendant la période de microphone branché programmée et si vous maintenez le bouton enfoncé après l'expiration de la durée de microphone branché, la radio continue de transmettre jusqu'à ce que vous relâchiez le bouton **PTT**.

Si votre radio est réglée à Silencieux, aucune indication sonore ou visuelle ne se manifeste en mode d'urgence et aucun appel reçu ne se fait entendre par le haut-parleur jusqu'à ce que la durée de microphone branché programmée soit écoulée et que vous appuyiez sur le bouton **PTT**.

Si votre radio est réglée à Silencieux avec voix, aucune indication sonore ou visuelle ne se manifeste en mode d'urgence lorsque vous faites un appel avec microphone branché, mais le son est diffusé par le haut-parleur lorsque la radio cible répond, une fois la durée de microphone branché programmée écoulée. Les indicateurs ne se manifestent que lorsque vous appuyez sur le bouton **PTT**.



**Remarque:** Si la demande d'alarme d'urgence échoue, la radio ne fait pas d'autre tentative et passe directement à l'état de microphone branché.

**1** Appuyez sur la touche programmée **Urg. Act.** .  
Le voyant DEL passe au vert continu.

---

**2** Lorsque une tonalité retentit, parlez clairement dans le microphone.  
Lorsque la fonction de microphone branché est activée, la radio transmet automatiquement sans appui sur la touche **PTT** jusqu'à l'expiration de la durée de microphone branché. Pendant la transmission, le voyant DEL passe au vert continu.

---

**3** La radio cesse automatiquement la transmission lorsque la durée du cycle entre microphone branché et réception d'appels arrive à son terme, si le mode Cycle d'urgence est activé.

---

**4** Une fois la durée de microphone branché écoulée, la radio cesse automatiquement la transmission. Pour transmettre de nouveau, appuyez sur le bouton **PTT**.

---

## Réactiver le mode d'urgence

**Remarque:** Cette fonction n'est offerte que sur la radio qui envoie l'alarme d'urgence.

La fonction peut être activée dans les deux cas suivants :

- Vous changez le canal pendant que la radio est en mode d'urgence. La radio quitte alors le mode d'urgence. Si l'alarme d'urgence est activée sur le nouveau canal, la radio réactive le mode d'urgence.
- Vous appuyez sur la touche programmée **Urg. act.** pendant que la radio est dans un état d'activation du mode d'urgence ou de transmission d'urgence. La radio quitte alors cet état et réactive le mode d'urgence.

## Quitter le mode d'urgence après l'envoi de l'alarme d'urgence

Votre radio quitte le mode d'urgence lorsque l'un des événements suivants se produit :

- L'accusé de réception de l'alarme d'urgence est reçu (dans le cas de **l'alarme d'urgence** seulement).

- Toutes les tentatives d'envoi de l'alarme ont été effectuées.
- Le bouton **Urg. Dés.** est enfoncé.

**Remarque:** Si la radio est mise hors tension, elle quitte le mode d'urgence. La radio ne réactive pas automatiquement le mode d'urgence lorsqu'elle est remise sous tension.

## Cryptage

Si elle est activée, cette fonction fait appel à une solution de brouillage logiciel pour prévenir l'écoute d'un canal par des utilisateurs non autorisés. Les parties de la transmission correspondant au signal et à l'identification de l'utilisateur ne sont pas brouillées.

Sur votre radio, la fonction de cryptage doit être activée sur le canal pour envoyer une transmission cryptée; l'activation de la fonction n'est cependant pas nécessaire à la réception d'une telle transmission. Pendant qu'un canal crypté est sélectionné, la radio continue d'être en mesure de recevoir des transmissions non brouillées.

Votre radio prend en charge deux types de cryptage :

- Cryptage de base.
- Cryptage amélioré.



Seulement un des types de cryptage ci-dessus peut être attribué à la radio.

Pour décoder un appel ou une transmission de données crypté, votre radio doit être programmée de manière à avoir la même clé de cryptage (cryptage de base) ou la même valeur et le même ID de clé (cryptage amélioré) que la radio à l'origine de la transmission.

Si votre radio reçoit un appel brouillé correspondant à une clé de cryptage différente ou à une valeur et à un ID de clé différents, vous entendrez une transmission brouillée (cryptage de base) ou vous n'entendrez rien du tout (cryptage amélioré).

Le voyant DEL passe au vert continu pendant que la radio envoie une transmission cryptée et clignote rapidement en vert lorsque la radio reçoit une transmission cryptée.

**Remarque:** Certains modèles de radio n'offrent pas cette fonction de cryptage. Pour obtenir des renseignements supplémentaires, adressez-vous à votre détaillant ou à votre administrateur de système.

- 1  ou  jusqu'à Config/Infos, puis  
Appuyez sur  pour effectuer la sélection..
- 2 Appuyez sur la touche programmée **Cryptage** pour activer ou désactiver la fonction.

La radio demeure dans l'état d'urgence, permettant la transmission des messages vocaux, jusqu'à ce qu'une action soit exécutée. Consultez la section [Fonctionnement d'urgence](#) à la page 45 pour plus de détails sur les façons de quitter le mode d'urgence.

**Remarque:** L'exécution de cette fonction est limitée aux radios sur lesquelles la fonction est activée. Pour obtenir des renseignements supplémentaires, adressez-vous à votre détaillant ou à votre administrateur de système.

## Travailleur solitaire

Cette fonction déclenche le mode d'urgence s'il n'y a aucun signe d'activité par l'utilisateur, tel qu'appuyer sur une quelconque touche de la radio ou activer le sélecteur de canal, pendant une durée prédéfinie.

Avant de déclencher le mode d'urgence, la radio avertit l'utilisateur de l'expiration du délai d'inactivité au moyen d'un signal sonore.

Si l'utilisateur ne donne aucune réponse à l'avertissement avant l'expiration du délai prédéfini subséquent, la radio active une alarme d'urgence.

Seulement une des alarmes d'urgence suivantes peut être associée à cette fonction :

- Alarme d'urgence.
- Alarme d'urgence avec appel.
- Alarme d'urgence suivie d'un appel vocal. 

## Fonctions de verrouillage par mot de passe

Lorsque cette fonction est activée, vous ne pouvez accéder à votre radio que si le mot de passe est entré lors de la mise sous tension. Utilisez le sélecteur de canal et les trois boutons latéraux pour entrer le mot de passe (consultez la section [Commandes de la radio](#) à la page 18).

- Les positions 1 à 9 du bouton sélecteur de canal représentent les chiffres 1 à 9, tandis que la position 10 représente le chiffre 0.
- Les boutons latéraux 1 à 2 représentent les chiffres 1 à 2.





## Accéder à la radio à l'aide d'un mot de passe

- 1 Allumez votre radio.  
Une tonalité continue retentit.

---

- 2 Utilisez le bouton de sélection des canaux pour entrer le premier chiffre du mot de passe.

---

- 3 Appuyez sur le bouton latéral 1 ou 2 pour entrer chacun des trois chiffres restants du mot de passe.
  - Entrez votre mot de passe à quatre chiffres au clavier de la radio. La deuxième ligne de l'écran affiche ●●●●. Appuyez sur  pour poursuivre.
  - Entrez votre mot de passe à quatre chiffres. Appuyez sur  ou  pour modifier la valeur numérique de chaque chiffre. Chaque chiffre est remplacé par ●. Appuyez sur pour passer au chiffre suivant. Appuyez sur  pour confirmer la sélection.

Vous entendrez une tonalité de réussite chaque fois que vous entrez un chiffre. Une fois le deuxième chiffre du mot de passe entré, votre

radio ne tient plus compte des changements de position du bouton de sélection des canaux. Une fois le dernier chiffre du mot de passe à quatre chiffres entré, la radio vérifie automatiquement la validité du mot de passe.

Si votre mot de passe est correct, la radio se met sous tension. Voir [Mise en marche de la radio](#) à la page 16.

Si le mot de passe est incorrect, une tonalité continue retentit. Répétez les étapes 2 et 3.

Après une troisième tentative incorrecte, votre radio se verrouille. Une tonalité se fait entendre et le voyant DEL émet un double clignotement jaune.

La radio se verrouille pendant 15 minutes et réagit uniquement aux commandes du **bouton Marche/Arrêt - Volume**.

**Remarque:** Lorsqu'elle est verrouillée, la radio ne peut recevoir aucun appel, y compris les appels d'urgence.

---

### Déverrouiller la radio

- 1 Si votre radio a été mise hors tension après qu'elle ait été verrouillée, mettez-la sous tension.

Une tonalité se fait entendre et le voyant DEL émet un double clignotement jaune.



**2** Patientez 15 minutes.



La radio redémarre la minuterie de 15 minutes pour l'état de verrouillage à la mise sous tension.



**3** Répétez les étapes [1](#) et [2](#) dans [Accéder à la radio à l'aide d'un mot de passe](#) à la page 52.

### Changer le mot de passe

**1**  pour accéder au menu..

**2**  ou  jusqu'à Config/Infos, puis Appuyez sur  pour effectuer la sélection..



**3**  ou  jusqu'à Config. radio, puis Appuyez sur  pour effectuer la sélection..

**4**  ou  jusqu'à Verrou MdP, puis Appuyez sur  pour effectuer la sélection..

**5** Entrez le mot de passe à quatre chiffres.

Voir l'étape [2](#) dans [Accéder à la radio à l'aide d'un mot de passe](#) à la page 52.

**6** Appuyez sur  pour poursuivre.  
Si le mot de passe n'est pas valide, l'écran affiche Mot de passe erroné et revient automatiquement au menu précédent.

**7** Si le mot de passe entré à l'étape précédent est valide,  ou  jusqu'à Changer MdP, puis Appuyez sur  pour effectuer la sélection..

**8** Entrez un nouveau mot de passe à quatre chiffres. Voir l'étape [2](#) dans [Accéder à la radio à l'aide d'un mot de passe](#) à la page 52.

**9** Entrez à nouveau le mot de passe à quatre chiffres. Voir l'étape [2](#) dans [Accéder à la radio à l'aide d'un mot de passe](#) à la page 52.

**10** Appuyez sur  pour poursuivre.  
Si le mot de passe entré à nouveau concorde avec le nouveau mot de passe entré plus tôt, l'écran affiche Mot de passe changé.

Si le mot de passe entré à nouveau ne concorde **PAS** avec le nouveau mot de passe entré plus tôt, l'écran affiche `Mots de passe incorrects`.

L'écran revient automatiquement au menu précédent.

- **Alerte ARTS hors de portée** – Une tonalité se fait entendre, le voyant DEL clignote rapidement en rouge .

---

## ARTS (Auto-Range Transponder System)

ARTS est une fonctionnalité analogique seulement conçue pour vous informer quand votre radio est hors de portée des autres radios dotées du système ARTS.

Les radios dotées du système ARTS transmettent ou reçoivent périodiquement des signaux pour confirmer qu'elles se trouvent à portée l'une de l'autre. Votre détaillant peut programmer votre radio pour qu'elle transmette ou reçoive le signal ARTS.

Votre radio fournit des indications d'état comme suit :

- **Alerte de première utilisation** – Une tonalité se fait entendre
- **Alerte ARTS à portée** – Une tonalité se fait entendre, si elle est programmée, .

---

## Programmation par radiocommunication (OTAP)

Votre radio peut être mise à jour par votre détaillant à distance, par le biais d'OTAP, sans nécessiter une connexion physique. De plus, certains paramètres peuvent être configurés par le biais de la programmation par radiocommunication.

Pendant la programmation par radiocommunication, le voyant DEL vert clignote.

**Remarque:** Quand la radio reçoit un fort volume de données, l'icône Données à volume élevé apparaît et le canal est occupé. Si vous appuyez sur le bouton **PTT** pendant ce temps, vous pourriez entendre une tonalité d'échec.

Lorsque la programmation est terminée, une tonalité retentit et votre radio redémarre (mise hors tension, puis sous tension de nouveau).



---

## Utilitaires

## Régler le niveau Squelch (silencieux)

Vous pouvez régler le niveau du silencieux de votre radio de manière à filtrer les appels indésirables à faible intensité de signal ou les canaux caractérisés par un bruit de fond anormalement élevé.

**Squelch normal** est la valeur par défaut. **Squelch filtré** élimine les appels (indésirables) ou le bruit de fond. Cependant, les appels provenant d'emplacements distants risquent alors d'être également éliminés.

- 1  ou  jusqu'à Config/Infos, puis Appuyez sur  pour effectuer la sélection..

- 2 Appuyez sur la touche programmée **Silencieux**.

Tonalité entendue ...	La radio fonctionne en ...
Tonalité de réussite	Silencieux filtré
Tonalité d'échec	Silencieux normal

## Régler le niveau de puissance

Vous pouvez personnaliser le niveau de puissance de votre radio en réglant celui-ci à élevé ou bas pour chaque canal.

**Haute** permet la communication avec des radios considérablement éloignées. **Basse** permet la communication avec des radios situées à proximité.

Appuyez sur la touche programmée **Niveau de puissance**.

Tonalité entendue ...	La radio transmet à ...
Tonalité de réussite	Faible puissance
Tonalité d'échec	Haute puissance

## Activer ou désactiver la fonction de transmission vocale (VOX)

Cette fonction vous permet d'établir une communication vocale en mode mains libres sur un canal programmé. La radio transmet automatiquement, pendant une période programmée, dès que le microphone de l'accessoire VOX détecte une voix.

Appuyez sur le bouton **PTT** pendant l'utilisation de la radio pour désactiver la fonction VOX. Pour la réactiver, exécutez l'une des opérations suivantes :

- Éteignez la radio, puis rallumez-la.
- Changez de canal à l'aide du bouton de sélection de canal.
- Appuyez sur la touche programmée VOX pour activer ou désactiver la fonction.

Si la fonction de tonalité d'autorisation est activée, utilisez un mot déclencheur pour faire l'appel. Attendez la fin de la tonalité d'autorisation de parler, puis parlez clairement dans le microphone.

**Remarque:** L'activation ou la désactivation de cette fonction est limitée aux radios sur lesquelles la fonction associée est activée. Pour obtenir des renseignements supplémentaires, adressez-vous à votre détaillant ou à votre administrateur de système.

### Activer ou désactiver les tonalités et les avertissements de la radio

Vous pouvez activer ou désactiver toutes les tonalités et tous les avertissements de la radio (sauf la tonalité d'avertissement d'urgence entrant), au besoin.

Appuyez sur la touche programmée **Toutes Tnlités/Avert..**

Tonalité entendue ...	Signification
Tonalité de réussite	Toutes les tonalités et alertes sont <b>ACTIVÉES.</b>
Tonalité d'échec	Toutes les tonalités et alertes sont <b>DÉSACTIVÉES.</b>

### Changer l'acheminement du signal audio à l'aide du bouton programmable

Vous pouvez faire basculer l'acheminement du signal audio entre le haut-parleur interne de la radio et le haut-parleur de l'accessoire câblé sous réserve que :

- L'accessoire câblé avec haut-parleur est branché.
- L'audio n'est pas acheminé vers un accessoire Bluetooth externe.

La mise hors tension de la radio ou le retrait de l'accessoire réinitialise l'acheminement du signal audio vers le haut-parleur interne de la radio.



Appuyez sur la touche programmée **Bascule audio** pour faire basculer l'acheminement du signal audio entre le haut-parleur interne de la radio et le haut-parleur de l'accessoire câblé.

Vous entendez une tonalité de réussite qui indique que la suppression des réactions acoustiques est alors activée.

Vous entendez une tonalité d'échec qui indique que la radio ne peut pas activer la suppression des réactions acoustiques.

---

## Audio intelligent

Votre radio peut régler automatiquement le volume audio pour compenser le bruit de fond actuel dans l'environnement, y compris les sources de bruit mobiles et immobiles. Cette fonction est une fonction de réception uniquement et ne touche pas l'audio de transmission.

Appuyez sur la touche programmée **Audio intelligent**.

## Activer ou désactiver la fonction de suppression des réactions acoustiques

Cette fonction vous permet de réduire la réaction acoustique reçue lors de la réception d'appels.

Appuyez sur la touche programmée **Acoustic Feedback Suppressor** (filtre de réaction acoustique).



# Accessoires

## Liste des accessoires approuvés

### Antennes

- Trousse d'antenne tronquée, 480 à 527 MHz (PMAE4092\_)
- Antenne hélicoïde, VHF, 136 – 155 MHz (PMAD4117\_)
- Antenne hélicoïde, VHF, 144 – 165 MHz (PMAD4116\_)
- Antenne hélicoïde, VHF, 152 – 174 MHz (PMAD4118\_)
- Antenne tronquée, VHF, 136 – 148 MHz (PMAD4119\_)
- Antenne tronquée, VHF, 146 – 160 MHz (PMAD4120\_)
- Antenne courte, VHF, 160 – 174 MHz (PMAD4121\_)
- Antenne tronquée, UHF, 403 – 450 MHz (PMAE4069\_)
- Antenne tronquée, UHF, 440 – 490 MHz (PMAE4070\_)
- Antenne tronquée, UHF, 470 – 527 MHz (PMAE4071\_)

- Antenne fouet mince, UHF, 403 – 527 MHz (PMAE4079\_)

### Batteries

- Batterie IMPRES mince au lithium-ion de 1 500 mAh, IP56 (PMNN4407\_R)
- Batterie de base mince au lithium-ion de 1 500 mAh, IP56 (PMNN4406\_R)
- Batterie IMPRES non FM au lithium-ion de 2 150 mAh, IP56 (PMNN4409\_R)
- Batterie CORE IP56 NiMH, 1300 mAh (PMNN4415\_)

### Accessoires de transport

- Pince pour ceinture de 5 cm (2 po) de largeur (PMLN4651\_)
- Pince pour ceinture de 6,4 cm (2,5 po) de largeur (PMLN7008\_)
- Boucle de ceinture pivotante de rechange en cuir de 6,4 cm (2,5 po) (PMLN5610\_)
- Boucle de ceinture pivotante de rechange en cuir de 7,5 cm (3 po) (PMLN5611\_)

- Étui de transport en cuir rigide avec attache fixe de ceinture de 7,5 cm (3 po) pour radio avec clavier limité (PMLN5863\_)
- Étui de transport en cuir rigide avec attache pivotante de ceinture de 7,5 cm (3 po) pour radio avec clavier limité (PMLN5865\_)
- Étui de transport en cuir rigide avec attache pivotante de ceinture de 5 cm (2,5 po) pour radio avec clavier limité (PMLN5867\_)
- Étui de transport en nylon avec attache fixe de ceinture de 7,5 cm (3 po) pour radio avec clavier limité (PMLN5869\_)

## Chargeurs

---

- Chargeur IMPRES pour unité mobile (NNTN7616\_)
- Chargeur IMPRES pour appareil unique avec alimentation à découpage (WPLN4232\_)
- Chargeur de base pour appareil unique (NNTN8117\_)
- Chargeur IMPRES pour appareil unique, socle seulement (WPLN4243\_)
- Chargeur IMPRES multiple, prise US/NA (WPLN4212\_)

- Chargeur IMPRES multiple avec affichage, socle seulement (WPLN4218\_)
- Chargeur IMPRES multi-unités avec affichage, prise US/NA (WPLN4219\_)
- U.S. Alimentation à découpage (EPNN9288\_)

## Écouteurs et oreillettes

---

- Oreillette recouverte à réception seulement avec cordon spirale, pour haut-parleur/microphone à distance (AARLN4885\_)
- Écouteur D-Shell à réception seulement (taille unique) pour haut-parleur/microphone à distance (PMLN4620\_)
- Écouteur à réception seulement avec tube translucide et embout en caoutchouc pour haut-parleur/microphone à distance (RLN4941\_)
- Écouteur flexible à réception seulement pour haut-parleur-microphone à distance (WADN4190\_)
- Oreillette avec microphone en ligne et bouton PTT, Mag One (PMLN5733\_)
- Écouteur bouton pivotant avec microphone en ligne et bouton PTT, Mag One (PMLN5727\_)
- Écouteur avec microphone à tige, Mag One (PMLN5732)

## **Casques d'écoute et accessoires connexes**

---

- Casque éliminateur de bruit pour service intensif avec microphone en ligne et bouton PTT (PMLN5731\_)

## **Haut-parleurs/microphones à distance**

---

- Haut-parleur/microphone à distance éliminateur de bruit IMPRES de grand format avec prise 3,5 mm (PMMN4071\_)
- Haut-parleur/microphone à distance IMPRES de petit format avec prise 3,5 mm (PMMN4073\_)
- Haut-parleur/microphone à distance de petit format, sans fonction d'urgence, IP57 (PMMN4075\_)
- Haut-parleur/microphone à distance de petit format avec prise 3,5 mm (PMMN4076\_)

## **Accessoires de surveillance**

---

- Trousse de surveillance double câble, noir (PMLN5724\_)
- Trousse de surveillance double câble, beige (PMLN5726\_)

## **Accessoires divers**

---

- Courroie de transport réglable en nylon (se fixe à l'anneau boucle de l'étui) (NTN5243\_)
- Sac de poitrine universel (HLN6602\_)
- Sac imperméable avec grande bandoulière (HLN9985\_)
- Bandoulière (pour étui de transport à anneaux en D) (NTN5243\_)
- Petite pince, courroie pour épaulette (RLN4295\_)
- Étui de transport thoracique détachable (RLN4570\_)
- Étui de transport universel RadioPAK (sac banane) (RLN4815\_)
- Courroie de rechange pour RLN4570\_ et HLN6602\_ (1505596Z02)
- Rallonge de ceinture pour étui de transport universel RadioPAK (4280384F89)
- Ceinture en cuir de 4,4 cm (1,75 po) de largeur (4200865599)

## Garantie des batteries et des chargeurs

### Garantie de fabrication

En vertu de la garantie de fabrication, le produit est garanti contre tout défaut de fabrication dans des conditions normales d'utilisation et d'entretien.

Toutes les batteries MOTOTRBO	24 mois
Chargeurs IMPRES (individuels et multi-unités, sans affichage)	24 mois
Chargeurs IMPRES (multi-unités avec affichage)	12 mois

### La garantie de capacité

La garantie de capacité assure une capacité égale à 80 % de la capacité nominale pendant la durée de la garantie.

Batteries au nickel-métal-hydrure (NiMH) ou au lithium-ion (Li-Ion)	12 mois
Batteries IMPRES, lorsqu'utilisées exclusivement avec des chargeurs IMPRES	18 mois

## Garantie limitée

### PRODUITS DE TÉLÉCOMMUNICATIONS MOTOROLA

#### I. DURÉE ET PROTECTIONS DE LA PRÉSENTE GARANTIE :

MOTOROLA SOLUTIONS, INC. (« MOTOROLA ») garantit les produits de télécommunications identifiés ci-dessous (le « Produit ») fabriqués par MOTOROLA contre tout défaut de matériel ou de fabrication dans des conditions normales d'utilisation et d'entretien, pour une période suivant la date d'achat, tel qu'il est stipulé ci-dessous :

Radios Série XPR numériques portables	24 mois
Accessoires des produits (à l'exclusion des batteries et des chargeurs)	12 mois

À sa discrétion, MOTOROLA réparera sans frais le produit (avec des pièces neuves ou remises à neuf), le remplacera (par un produit neuf ou remis à neuf) ou remboursera le prix d'achat du produit durant la période de garantie, à condition que le produit soit retourné au lieu d'achat conformément aux modalités de la présente garantie. Les pièces et les cartes remplacées sont garanties pour le reste de la période de garantie d'origine. Toute pièce remplacée du produit devient la propriété de MOTOROLA.

Cette garantie limitée expresse est accordée par MOTOROLA à l'acheteur ou à l'utilisateur final d'origine seulement, et ne peut être ni transférée ni cédée à un tiers. La présente garantie constitue la garantie complète du produit fabriqué par MOTOROLA. MOTOROLA n'assume aucune obligation ni responsabilité pour un quelconque ajout ou modification apportés à la présente garantie, à moins d'être en présence d'un document écrit signé par un cadre supérieur de MOTOROLA.

Sauf dans le cadre d'une entente distincte conclue entre MOTOROLA et l'acheteur ou l'utilisateur final d'origine, MOTOROLA ne garantit pas l'installation, l'entretien, ni la réparation du produit.

MOTOROLA se dégage de toute responsabilité à l'égard de tout équipement ou accessoire qui n'est pas fourni par MOTOROLA et qui est branché sur le produit ou utilisé conjointement avec celui-ci, ainsi qu'à l'égard du fonctionnement du produit utilisé conjointement avec tout équipement ou accessoire, et tous les équipements de cette nature sont expressément exclus de la présente garantie. Compte tenu du caractère unique de chaque système pouvant utiliser le produit, MOTOROLA se dégage de toute responsabilité à l'égard de la portée, de la diffusion et du fonctionnement du système.

LA MESURE AUTORISÉE PAR LA LOI, MOTOROLA NE POURRA EN AUCUN CAS ÊTRE TENUE RESPONSABLE DE DOMMAGES DONT LA VALEUR DÉPASSE LE PRIX D'ACHAT DU PRODUIT, NI À L'ÉGARD DES PERTES DE JOUISSANCE, DES PERTES DE TEMPS, DES DÉRANGEMENTS, DES PERTES COMMERCIALES, DES PERTES DE PROFIT OU D'ÉCONOMIES, NI RELATIVEMENT À TOUT AUTRE DOMMAGE ACCESSOIRE, SPÉCIAL OU INDIRECT RÉSULTANT DE L'UTILISATION OU DE L'INCAPACITÉ D'UTILISER CE PRODUIT.

## **II. CONDITIONS GÉNÉRALES :**

---

La présente garantie précise l'entière responsabilité de MOTOROLA à l'égard du produit. À la discrétion de MOTOROLA, la réparation du produit, son remplacement ou le remboursement de son prix d'achat constituent le seul recours. CETTE GARANTIE REMPLACE TOUTE AUTRE GARANTIE EXPRESSE. TOUTES LES GARANTIES IMPLICITES, COMPRENANT, SANS LIMITATION, LES GARANTIES IMPLICITES DE QUALITÉ MARCHANDE ET D'ADAPTATION À UN USAGE PARTICULIER, SONT LIMITÉES À LA PÉRIODE DÉFINIE PAR CETTE GARANTIE LIMITÉE. DANS

## **III. DROITS PRÉVUS PAR LES LOIS PROVINCIALES :**

---

CERTAINES PROVINCES NE PERMETTENT AUCUNE EXCLUSION NI LIMITATION QUANT AUX DOMMAGES CONSÉCUTIFS OU INDIRECTS, NI AUCUNE LIMITE SUR LA DURÉE D'UNE GARANTIE IMPLICITE, DE SORTE QUE LES LIMITES OU EXCLUSIONS MENTIONNÉES PLUS HAUT PEUVENT NE PAS S'APPLIQUER DANS VOTRE CAS.



La présente garantie confère des droits juridiques précis et il est possible que vous jouissiez d'autres droits, selon votre province de résidence.

#### **IV. ENTRETIEN COUVERT PAR LA GARANTIE :**

---

Pour que la réparation soit couverte par la garantie, vous devez fournir une preuve d'achat (portant la date d'achat et le numéro de série du Produit). De plus, vous devez livrer ou expédier le Produit, en payant d'avance les frais de transport et d'assurance, à un centre de service homologué. Les réparations sous garantie seront effectuées par MOTOROLA à l'un de ses centres de service homologués. Dans certains cas, il est plus facile d'obtenir les réparations couvertes par la garantie en s'adressant d'abord à l'entreprise qui vous a vendu le produit (c'est-à-dire l détaillant ou votre fournisseur de services de télécommunication). Vous pouvez également appeler MOTOROLA au 1 800 927-2744 aux États-Unis et au Canada.

#### **V. EXCLUSIONS DE LA PRÉSENTE GARANTIE :**

---

- 1 Utilisation du produit autrement que dans des conditions normales et habituelles.
- 2 Mauvaise utilisation, accident, négligence ou exposition à des liquides.
- 3 Pannes ou dommages résultants de tests, modes opératoires, maintenance, installation, modifications ou réglages inadaptés.
- 4 Dommage ou bris des antennes, sauf si causé directement par un défaut de fabrication ou de main-d'œuvre.
- 5 Un Produit soumis à des modifications, des réparations ou un démontage non autorisés (y compris, sans s'y limiter, l'ajout au Produit d'un équipement quelconque non fourni par MOTOROLA) et qui ont un effet négatif sur le rendement du Produit ou qui nuisent à l'inspection ou à l'essai normal sous garantie du Produit par MOTOROLA en cas de réclamation.
- 6 Tout produit dont le numéro de série a été retiré ou rendu illisible.
- 7 Batteries rechargeables si :

- les protections étanches du boîtier sont brisées ou présentent des signes d'altération;
- le dommage ou défaut a été provoqué par le chargement ou l'utilisation de la batterie dans des conditions ou avec des équipements autres que celles/ceux destiné(e)s au produit.

- 8 Coûts du fret à l'atelier de réparation.
- 9 Tout produit qui, à cause de modifications illégales ou interdites apportées au logiciel ou au micrologiciel du Produit, ne fonctionne pas conformément aux spécifications énoncées par MOTOROLA ou sur l'étiquette de conformité de la FCC en vigueur pour ce Produit lorsque le Produit a été initialement distribué par MOTOROLA.
- 10 Les égratignures et les autres dommages superficiels qui ne nuisent pas au fonctionnement du produit.
- 11 L'usure et le vieillissement normaux et habituels.

## **VI. DISPOSITIONS RELATIVES AUX BREVETS ET AUX LOGICIELS :**

---

MOTOROLA défendra à ses frais toute poursuite menée en justice contre l'acheteur dans la mesure où la poursuite revendique que le produit ou certaines de ses pièces enfreignent un brevet des États-Unis et

MOTOROLA paiera les frais et dommages finalement accordés au détriment de l'acheteur dans toute poursuite judiciaire attribuable à une quelconque revendication de cette nature, une telle défense et un tel paiement étant soumis aux conditions suivantes :

- 1 MOTOROLA doit être rapidement notifiée, par écrit, d'une telle réclamation, par l'acheteur;
- 2 MOTOROLA maîtrisera entièrement la défense de l'action juridique et toutes les négociations d'accord ou de compromis;
- 3 Si le produit ou les pièces doivent ou, de l'avis de MOTOROLA, pourraient faire l'objet d'une poursuite pour contrefaçon d'un brevet américain ou canadien, l'acheteur accordera le droit à MOTOROLA, à la discrétion et aux frais de cette dernière, soit de procurer à l'acheteur le droit de continuer d'utiliser le produit ou les pièces, soit de remplacer ou de modifier ces derniers de manière à ce qu'ils n'enfreignent plus le brevet, soit d'accorder à l'acheteur un crédit équivalent à la valeur dépréciée du produit ou des pièces et d'accepter de reprendre ceux-ci. La dépréciation représentera un montant égal pour chaque année de durée de vie utile du produit ou des pièces, tel que déterminé par MOTOROLA.

MOTOROLA se dégage de toute responsabilité à l'égard de toute poursuite pour contrefaçon de brevet fondée sur une adaptation du produit ou des pièces mentionnées dans la présente à un logiciel, un appareil ou un équipement non fourni par MOTOROLA. MOTOROLA se dégage également de toute responsabilité à l'égard de tout équipement ou logiciel qui n'est pas fourni par MOTOROLA et qui est rattaché au produit ou utilisé conjointement avec ce dernier. Ce qui précède énonce l'entière responsabilité de MOTOROLA pour la contrefaçon de brevets relative au produit ou à toute pièce de ce dernier.

Les lois au Canada, aux États-Unis et dans d'autres pays protègent au nom de MOTOROLA certains droits exclusifs visant les logiciels, comme ceux de reproduire des copies et de distribuer des copies desdits logiciels MOTOROLA. Les logiciels MOTOROLA ne peuvent être utilisés qu'avec les produits à l'intérieur desquels ils étaient installés à l'origine. Il est interdit de remplacer, de copier, de distribuer, de modifier d'aucune façon et d'utiliser le logiciel à l'intérieur du produit en vue de fabriquer un quelconque produit dérivé. Aucune autre utilisation, y compris, sans s'y limiter, l'altération, la modification, la reproduction, la distribution ou l'ingénierie à

rebours, d'un quelconque logiciel MOTOROLA n'est permise. Aucune licence n'est accordée pour inférence, estoppel ou autre en vertu des droits de brevets ou des droits d'auteur de MOTOROLA ou de tiers.

## **VII. DROIT APPLICABLE :**

---

Cette garantie est régie par les lois de l'état de l'Illinois, É.-U.



**MOTOROLA**

Motorola Solutions, Inc.  
1303 East Algonquin Road  
Schaumburg, Illinois 60196 U.S.A.

MOTOROLA, MOTO, MOTOROLA SOLUTIONS and the Stylized M logo are trademarks or registered trademarks of Motorola Trademark Holdings, LLC and are used under license. All other trademarks are the property of their respective owners.  
© 2012–2014 Motorola Solutions, Inc. All rights reserved.  
December 2014

MOTOROLA, MOTO, MOTOROLA SOLUTIONS et le sigle M stylisé sont des marques de commerce ou des marques déposées de Motorola Trademark Holdings, LLC et sont utilisées sous licence.  
Toutes les autres marques de commerce sont la propriété de leurs titulaires respectifs.  
© 2012–2014 Motorola Solutions, Inc. Tous droits réservés.  
décembre 2014

[www.motorolasolutions.com/mototrbo](http://www.motorolasolutions.com/mototrbo)



**68009563001-EC**